



H22.7.3 夏まつり会 縁日の様子(石和第二保育所)

2010

8

CONTENTS

笛吹市の夏まつり	02	父子家庭を対象に児童扶養手当支給	04
温泉活用健康づくり講座	10	「スコレー大学」2学期講座募集	13
輝け笛吹の未来	19	笛吹市探訪	21
くらしの情報	22	環境ニュース	34
ふえふきトピックス	36	図書館インフォメーション	38

笛吹市の夏まつり

約1万発の打ち上げ花火が夜空を彩ります。

第46回石和温泉花火大会

日時 8月21日(土)午後7時30分から(荒天順延)
 場所 市役所本庁前笛吹川河川敷
 問合せ先 笛吹市観光物産連盟 055(261)2829



花火打上場所

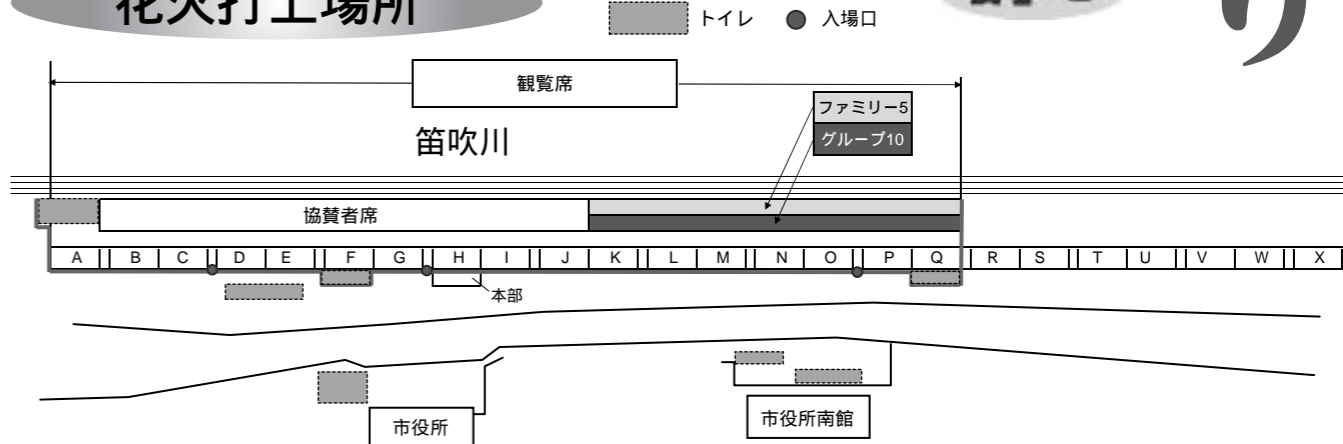

笛吹川石和鵜飼

日時 7月20日(火)～8月19日(木)
 (期間中の水・木・土・日曜日)
 午後8時～8時50分
 場所 市役所前笛吹川
 (笛吹川の水量により中止の場合あり)

問合せ先 観光商工課 観光振興担当
 055(262)4111

石和温泉連夜花火

日時 7月20日(火)～8月20日(金)
 午後8時50分～9時
 (雨天中止あり)
 場所 市役所前笛吹川河川敷

問合せ先 石和温泉旅館協同組合
 055(262)3626

みづか納涼まつり

日時 8月7日(土)
 午後7時～9時(少雨決行・雨天順延)
 場所 御坂西小学校校庭
 内容 御坂天雷太鼓演奏・各種団体出店・露天商など

問合せ先 御坂支所
 055(262)2271

二千日祭歩行者天国

日時 8月20日(金)
 午後7時～10時(交通規制)
 (雨天決行)
 場所 石和町市部通り

問合せ先 笛吹市商工会
 055(263)7811

芦川納涼の夕

日時 8月14日(土)
 午後7時30分から
 (雨天の場合は8月15日)
 場所 芦川農産物直売所交流広場
 内容 お楽しみ抽選会、花火、ポップコーン・かき氷の無料配布など

問合せ先 芦川支所
 055(298)2111



若彦路のなつと納涼祭り

日時 8月15日(日)
 午後6時～9時(雨天中止)
 場所 八代中央スポーツ広場
 内容 ちびっこゲーム、御坂天雷太鼓演奏、軽音楽部演奏、民謡、お楽しみ抽選会、花火、露天商など

問合せ先 八代支所
 055(265)2111

坊々納涼の夕

日時 8月15日(日)午後5時～9時
 場所 境川スポーツ広場(雨天の場合、境川スポーツセンター体育館)
 内容 カラオケ大会、甲州境川太鼓演奏、すいれき太鼓演奏、花火、露天商など

問合せ先 境川支所
 055(266)2111

春日居納涼盆踊り大会

日時 8月15日(日)
 午後7時～9時20分(雨天中止)
 場所 春日居小学校校庭
 内容 盆踊り大会、保育園児太鼓演奏、中学校吹奏楽部演奏、お楽しみ抽選会、露天商など
 盆形焼き点灯期間
 8月13日(金)～16日(月)
 午後7時～10時

問合せ先 春日居支所
 055(3)26(3)111



甲斐いちのみや大文字焼き

日時 8月16日(月)
 午後4時30分 スタート
 午後8時 大文字焼き点火
 (少雨決行・荒天順延)
 場所 いちのみや桃の里ふれあい文化館前駐車場(イベント) 大久保山(大文字焼き)

内容 盆の送り火、露天商、2000発の花火の打ち上げ、プリキュアキャラクターショー、桃源太鼓演奏、お楽しみ抽選会など
 大文字焼き点灯期間
 8月13日(金)～15日(日)
 午後7時～10時

問合せ先 一宮支所
 055(3)47(1)111



各種イベントは現在予定されている内容ですので、今後各地域の実行委員会で変更されることがあります。

8月1日から、父子家庭のみならずにも 児童扶養手当が支給されます (8月～11月分の手当の支給は、12月となります)

大事なお知らせ

ひとり親家庭に対する自立を支援するため、8月1日から父子家庭の父にも児童扶養手当が支給されます。児童扶養手当を受給するためには申請(認定請求)が必要です。

児童扶養手当とは？

父母の離婚などで、父又は母と生計を同じくしていない子ども(1)が育成される家庭(ひとり親家庭)の生活の安定と自立の促進を助け、子どもの福祉の増進を図ることを目的として、支給される手当です。

(1) 18歳になつた最初の3月31日(中度以上の障がい有する場合は20歳未満)までの間にある子ども

父子家庭の支給要件は？

次の(1)のいずれかに該当する子どもについて、父がその

子どもを監護し、かつ、生計を同じくしている場合に支給されます。

父母が婚姻を解消した子ども
母が死亡した子ども
母が一定程度の障がいの状態にある子ども

母の生死が明らかでない子ども
その他(母が1年以上遺棄している子ども、母が1年以上拘禁されている子ども、母が婚姻によらないで懐胎した子どもなど)

手当額(月額)は？

受給資格者(ひとり親家庭の父や母など)が監護・養育する子ども数や受給資格者の所得等により決められます。

- 児童1人の場合
全部支給：4万1720円
一部支給：4万1710円
- 9850円
- 児童2人以上の加算額
2人目：5000円、
3人目以降1人につき
：3000円

手当の支給
毎年4月・8月・12月にそれぞれの前月分(4カ月分)までを支給します。

父子家庭の方が受給するためには？

児童扶養手当を受給するには、申請(認定請求)が必要です。申請の時期
・11月30日までに申請いただくと、次の取扱いとなります。

ア) 7月31日までに支給要件に該当している方は、「8月分」から支給されます。

イ) 8月1日以降、11月30日までに支給要件に該当した方は、「要件に該当した日の翌月分」から支給されます。

8月～11月分が支給されるのは12月です。

・11月30日を過ぎると、「申請の翌月分」からの支給になります。

問合せ先
児童課 児童家庭担当
055(261)1904

児童扶養手当現況届の提出を

現在児童扶養手当を受給している方は、受給資格を確認するため現況届の提出が必要です。該当する方に「現況届」を送付します。必ず提出してください。

提出期間

8月4日(水)から13日(金)午前8時30分から午後5時30分まで

8月7日(土)、8日(日)も受付を行います。

期間中に手続きができない場合は8月中に手続きをお願いします。

提出場所
市役所 南館
1階大会議室



問合せ先
児童課 児童家庭担当
055(261)1904

ひとり親家庭医療費受給者証の交付(更新)申請を

ひとり親家庭医療費受給資格のある方、また平成21年度所得税課税のため非該当となつた方で、次の要件に該当する場合は申請をしてください。

現在受給されている方には、更新通知書を送付します。

申請要件

ひとり親などの住所が本市にあり、平成22年度の所得税が、非課税の方

ひとり親などの配偶者や扶養義務者(同居親族)の平成21年中の所得が、児童扶養手当制度の扶養義務者の所得制限額未満の方

申請期間

8月4日(水)から13日(金)

午前8時30分から午後5時30分まで

8月7日(土)、8日(日)も受付を行います。

期間中に手続きができない場合は8月中に手続きをお願いします。

申請場所

市役所 南館 1階大会議室

ひとり親家庭医療費助成制度とは
ひとり親家庭の医療費の一部を助成することにより精神的・経済的負担を軽減し、その家庭の保健の向上と福祉の増進を図ることを目的としています。

申請資格

ひとり親家庭の父・母・養育者とその児童(満18歳の誕生日後の最初の3月31日まで)

両親のいない児童

助成条件

申請者が所得税非課税であること

同居している扶養義務者の所得額が、定められた所得制限以下であること

申請方法・必要な書類などについてはお問い合わせください。

問合せ先
児童課 児童家庭担当
055(261)1904

8月15日(日)は「笛吹市サンクスデー」

ヴァンフォーレ甲府を応援しよう！

8月15日(日)Jリーグ2部、ヴァンフォーレ甲府対アビスパ福岡戦は「笛吹市サンクスデー」として、市の特産品プレゼントやハーフタイム抽選会などのイベントが行われます。

また市では、ホームタウンとして招待券を配布いたします。

日時 8月15日(日)
午後6時キックオフ
(対アビスパ福岡)

場所

小瀬スポーツ公園陸上競技場

招待券配布
受付日 8月6日(金)

午前9時～正午

午後1時～5時まで

配布場所

教育委員会生涯学習課

(市役所 南館3階)

対象者 市民

配布枚数

750枚 お一人様5枚まで

観戦席

アウェイサイドスタンド(ゴール裏)

電話・ファックス及び事前予約等の受け付けはできません。なくなり次第終了とさせていただきます。



昨年の笛吹市サンクスデーでのイベント



問合せ先
生涯学習課 スポーツ振興担当
055(261)3338

障がい者の地域生活を支援しています

障がい者の地域での生活を支え、また自立した日常生活・社会生活が営めるよう、市では地域生活支援事業を行っています。ぜひご利用ください。

障がい者が地域で生活していく上で必要になる様々なニーズに対して支援を行い、障がいのある方も隔てなく社会の一員として地域に参加していけるように支援することが目的です。

また、地域自立支援協議会の意見を参考にして、障がい者福祉サービスの検証等も行っています。

今年度の事業費は、1億2979万4000円になっています。

支援等の内容は、次のとおりです。

相談支援

この事業は、地域活動支援センターを中心に、専門的職員を配置して障がい者や障がい児の保護者のさまざまな相談に応じ、必要な情報の提供や助言・指導を行います。また、サービスの利用支援や連絡調整の他、成年後見や権利擁護のために必要な助言なども行っています。

地域活動支援センター

平成22年度より障がい児地域活動支援センターが開設され市内にある地域活動支援センターが6カ所になりました。この事業は、通所による創作活動や生産活動、社会との交流促進など、さまざまな活動を支援する場として、障がい者等のニーズにあったサービスの充実を図り、運

コミュニケーション支援

視覚、聴覚、言語、音声などの障がいのため、意思の伝達に支援が必要な障がい者等に対して、手話通訳者や要約筆記者の派遣、点字・声の広報発行、手話・朗読奉仕員の養成研修などを行っています。また、手話通訳者を福祉総務課に設置し、支援を行っています。

生活支援

精神障がい者のデイケアや、下肢に障がいがある方の理学療法士による歩行訓練、自立訓練としての料理教室、障がい者の就業に関する講習会、パソコンの基礎講座など、障がい者の日常生活に必要な知識・技術の向上を目的とした事業を展開しています。その他、仲間と共に、自分に自信を持ち社会に働きかける活動と

障害者等社会参加支援

日中一時支援（家族の就労支援や休息を目的とし、一時的に障がい者等を預かり、生活の場を確保する事業）の他、障がい者等のためのガイドヘルプ（外出時付添い）サービスや、介護給付に該当しない障がい者の移送サービス、通院・通学・調理・買い物・掃除などの生活訓練も行っています。

社会参加促進

スポーツ教室・スポーツ大会やレクリエーション、社会見学バスなどによる地域交流を行っています。



社会参加促進(スポレク)

日常生活用具給付

重度の障がい者に対して、その障がいを補助するための日常生活用具の給付を行っています。また、手すりの設置などの小規模な住宅改修費用に対する助成も行っています。ただし、所得制限・自己負担があります。なお、介護保険対象者は介護保険が優先されます。

自動車改造費助成・運転免許取得費助成

重度の身体障がい（肢体不自由）を持つ障がい者が、自己所有の乗用車を運転するために必要な改造費を助成します。また、重度の障がい者が新規に運転免許証を取得する費用の助成も行っています。



平成23年5月31日までに設置が義務付けられています火災警報器も給付対象となっていますのでご相談ください。（障がい程度に制限があります）

営んでいます。

基礎的事業（創作活動・生産活動）の他、精神保健福祉士等の専門員を配置して、医療・福祉サービス実施機関や地域との連携強化、地域ボランティア育成、障がいへの理解促進の啓発などを行っています。

特別障害者手当のお知らせ

身体又は精神に著しく重度で継続する障がいがあるため、日常生活において常時特別の介護を要する在宅の20歳以上の方に支給されます。

該当する障がい程度

おおむね身体障害者手帳1級（視力・聴覚障害など一部2級）程度の重複障がいがある方
最重度程度の知的障がいや同程度以上の精神障がいがある方
（障がい程度により、該当にならない場合もありますのでお問い合わせください）
手当月額
2万6440円

なお、施設等入所・入院（3カ月以上継続）されている方や所得制限などにより手当が支給されない場合があります。

障害児福祉手当のお知らせ

身体又は精神に重度の継続する障がいがあり、日常生活において常時介護を要する在宅の20歳未満の方に支給されます。

該当する障がい程度

おおむね身体障害者手帳が1級程度（両手指欠損など一部の2級）に該当する方
療育手帳がA 2a程度の知的障がい、または同程度以上の精神障がいのある方
児童の年齢が3歳未満の場合は、支給が制限されることがあります。（障がい程度により、該当にならない場合もありますのでお問い合わせください）
手当月額
1万4380円

なお、施設等へ入所されている方及び障がいを理由とする公的年金を受けている（受けることができる）方や所得制限などにより手当が支給されない場合があります。

特別障害者手当・障害児福祉手当・福祉手当の受給資格者は、「所得状況届」（前年「平成21年中」の所得状況）を提出してください。提出先 福祉総務課または各支所住民課・地域住民課
受付期間
8月11日（水）～9月10日（金）

問合せ先
福祉総務課 障害福祉担当
055(262)1271



生活支援(デイケア)

特別児童扶養手当のお知らせ

身体又は精神に中程度以上の永続する障がいがある20歳未満の児童を養育している父母等で、次の要件等を満たしている方に支給されます。

- ・父又は母(養育者)
- ・対象児童を監護していること。
- ・日本国内に住所を有すること。

対象児童

- ・20歳未満で次に記載のある障がい程度であること。
- ・日本国内に住所を有すること。
- ・障がいを支給事由とする年金を受けていないこと。
- ・児童福祉施設等の施設に入所していないこと。

対象児童の障がい程度

障がいの程度については、おおむね次のとおりですが、原則として手当認定診断書により認定します。(身体障害者手帳や療育手帳をお持ちの場合、診断書を省略できる場合がありますので、障害福祉担当までお問合せください)

手当1級
身体障害者手帳のおおむね1級・2級程度に該当する方
療育手帳「A 1、A 2a、A 2b」程度の知的障がい又は同程度の精神障がいのある方

手当2級
身体障害者手帳のおおむね3級程度(下肢障がい等は一部4級程度まで)に該当する方
日常生活が著しい制限を受ける程度の知的障がい又は同程度の精神障がいのある方

支給制限
手当を請求する方(原則は父)又はその配偶者もしくは扶養義務者の前年の所得が一定金額以上あるときは、手当を受けることができません。

- ・手当額(対象児童1人につき)
 - 1級月額 5万750円
 - 2級月額 3万3800円

認定請求に必要な書類
ア) 請求者と対象児童が記載された戸籍謄本

ふるさと納税で笛吹市を応援しよう

ふるさと納税制度は、平成20年度から始まりました。笛吹市出身の方や笛吹市に縁(ゆかり)のある皆様から貴重なご寄附をいただいています。

お名前	用途目的
佐藤 行雄 様(東京都江戸川区) 石原 能郎 様(東京都目黒区) 匿名 (1名)	地域の将来を担う子どもたちの健全育成を推進するための事業
鈴木 幸村 様(東京都練馬区) 網倉 和仁 様(神奈川県横浜市)	実り多い産業と人々が集うまちづくりを推進するための事業
石原 堅次 様(神奈川県川崎市) 匿名 (2名)	環境にやさしく、安心して健やかに暮らせるまちづくり推進のための事業
川北 秀人 様(千葉県浦安市)	協働のまちづくりと自治活動を推進するための事業

この貴重な浄財につきましては、笛吹市の新しいまちづくり(使用目的を指定していただいた事業)に活用させていただきます。

平成21年度にふるさと納税で笛吹市を応援いただきました皆様をご紹介します。

上段に記載がある9名の皆様より合計50万3000円のご寄附をいただきました。

『ふるさと納税制度』は、ふるさとで笛吹市に対する「応援したい」「貢献したい」という思いを寄附金というカタチで実現できる制度です。より多くの方からのお申込をお待ちしています。

ミニ・メモ ふるさと納税制度って何?

新たに税を納めるものでなく、ふるさと(自分が貢献したいと思う市町村等)への寄附金のことです。個人が5000円を超える寄附を行ったとき、住民税と所得税から一定の控除を受けることができます。寄附先の『ふるさと』には定義がなく、出身地以外でも「お世話になったふるさと」や「これから応援したいふるさと」など、各自が想うふるさとを自分で選ぶことができます。

問合せ先
経営企画課 経営政策担当
055(262)4111

イ) 世帯全員の住民票(外国人の方は世帯全員が記載されている外国人登録原票記載事項証明書)
ウ) 所定の診断書(用紙は福祉事務所及び各支所にあります)
エ) その他必要な書類

特別児童扶養手当の受給資格者の皆さんへ

8月11日(水)から9月10日(金)までの間「所得状況届」(前年(平成21年中)の所得状況)を提出してください。

この期間に提出されないと、手当の支給が差し止められることがありますのでご承知ください。

問合せ先
福祉総務課 障害福祉担当
055(262)1271



市施設の指定管理者を募集します

市では、平成23年度に指定管理者制度の導入を目指す7施設について、指定管理者を募集します。

募集要項・申請書などの配布は、募集開始と同時に各担当課で行います。

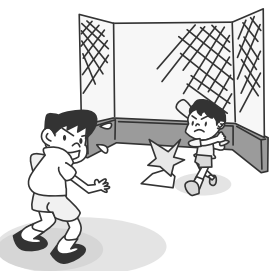

指定管理者制度とは
多様化する住民ニーズに効果的・効率的に対応するため、公共施設の管理に民間の力を活用しながら、住民サービスの向上や経費の節減等を図ることを目的とします。現在、市内54の公共施設に指定管理制度が導入されています。

指定管理者の募集期間
8月2日(月)～31日(火)

問合せ先
総務課 総務担当
055(262)4111

障がい者調理教室 参加者募集!

健康を考えた「心も身体もうれしい」食事を一緒に作りませんか。栄養士の先生に教えていただきます。

日時 9月22日(水)
午前10時～午後1時30分
場所 いちのみや桃の里ふれあい文化館 調理実習室

内容 チキンの南蛮漬け・キャベツのコールスローサラダ・かぼちゃのみそ汁
定員 30名
定員になり次第締切になります。

対象者 市内にお住まいの障がい者・市内の障がい者施設利用者
参加費 300円以内
申込方法 電話またはファックスでお申し込みください。

申込締切 9月15日(水)

申込・問合せ先
障害者地域活動支援センター へ
えふき
055(263)1777
*055(263)1769

指定管理者募集施設

施設名	施設の場所	指定期間	募集要項等の配布・申込み先
1 笛吹市立八代御所保育所	八代町米倉37番地	平成23年4月1日～平成28年3月31日(5年間)	保健福祉部保育課(南館2階) 055(261)3355
2 笛吹市石和小林公園	石和町市部1080番地	平成23年4月1日～平成26年3月31日(3年間)	建設部まちづくり整備課(南館2階) 055(261)3334 2施設まとめて募集します。
3 笛吹市石和温泉駅前公園	石和町松本208番地1		
4 笛吹市御坂花鳥の里スポーツ広場	御坂町大野寺250番地	平成23年4月1日～平成25年3月31日(2年間)	教育委員会生涯学習課(南館3階) 055(261)3338 4施設まとめて募集します。
5 笛吹市御坂体育館	御坂町尾山5番地		
6 笛吹市御坂テニスコート	御坂町尾山5番地		
7 笛吹市御坂テニス&キッズ広場	御坂町尾山32番地1		



石和保健福祉センターで脂肪燃焼運動をする参加者

午後7時30分～9時
血液検査日は、10月4日(月)、
12月8日(水)
対象 20歳以上の市民
医師に運動を禁止されている方は参加をご遠慮ください。
内容 血液検査(希望者には脂質異常症と糖尿病の検査をします)
温泉の入り方
簡単な脂肪燃焼運動
運動とダイエット
講座の期間中使える公営温泉利用券(なごみの湯、みさかの湯、ももの里温泉)を発行します。
場所 石和保健福祉センター
定員 30人程度
参加費 5000円

★平成22年度「温泉活用健康づくり講座」全講座

講座名	日時	対象	場所	講師
産後ママの骨盤エクササイズコース *希望者に託児あり	10月4日・18日、11月1日・15日・29日(全5回) 午前10時30分～12時30分	産後6カ月以降の市民	なごみの湯	社会体育指導員 半田美恵子氏 保健師 他
産後ママの骨盤エクササイズコース *希望者に託児あり	H23年1月17日・31日、2月14日・28日、3月14日(全5回) 午前10時30分～12時30分			
クアロビクスコース	10月25日、11月8日・22日、12月6日・20日(全5回) 午前10時～12時30分	20歳～65歳未満の市民	クアハウス石和	クアハウス石和温泉利用指導者、水中運動指導士、保健師、管理栄養士
クアロビクスコース	H23年1月11日・24日、2月7日・21日、3月7日(全5回) 午前10時～12時30分			
健康増進コース	10月13日・20日・27日、11月10日・17日・24日、12月1日・15日(全8回) 午後7時30分～9時	20歳以上の市民	石和保健福祉センター	株式会社ARCA山梨

「温泉活用健康づくり講座」を開催します

運動で気持ちよく汗をかいた後にのんびりと露天風呂につかり、心の健康づくりをしてみませんか。多彩な講師陣が皆さんの健康づくりを支援します。

昨年度を受講者は、心や身体の癒しが実感できた、ストレスが解消した、血液中のコレステロールや血糖値、体脂肪率、血圧値が改善などの効果がありました。

運動不足で体力づくりをしたい、メタボリックシンドロームを改善したい、体操と温泉で体をほぐしたい方はぜひご参加ください。

笛吹市民が対象です。

8月募集「温泉活用健康づくり講座」



「産後ママの骨盤エクササイズコース」

希望者は託児が受けられます。育児で疲れた心と体を温泉と体操でリフレッシュしませんか。妊娠で増えた体重・体脂肪率を減らしたい、育児による腰痛・肩こり・疲労を体操と温泉で解消したい、骨盤底筋群のトレーニングや骨格のケアをしたい人に最適です。

日時 10月4日(月)、18日(月)、11月1日(月)、15日(月)、29日(月)
午前10時30分～12時30分
対象 出産後6カ月を経過している市民

内容
・骨盤底筋体操、筋力トレーニング
・温泉の入り方
・毎日の食事から美しく
・あなたの骨は大丈夫?
・乳がん、子宮がんの予防
・プチうつについて
・タバコの害と禁煙の最新情報
託児があります(事前に申込が必要)講座終了後は温泉を利用できます。
場所 なごみの湯
定員 20人程度
参加費 2000円



「クアロビクスコース」

クアハウス石和のバーデゾーンで水中運動(クアロビクス)に興味がある、膝や腰に負担をかけずにシェイプアップしたい方におすすめします。本気でメタボリック症候群を解消したい方はぜひ、受講してください。

日時 午前10時～12時30分
10月25日(月)、11月8日(月)、22日(月)、12月6日(月)、20日(月)
血液検査日は10月19日(火)と12月22日(水)

対象 20歳以上～65歳未満の市民
医師に運動を禁止されている方は参加をご遠慮ください。
内容
・血液検査(希望者に脂質異常症と糖尿病の検査をします)
・心とからだを元気にする温泉活用術
・体力測定、クアロビクス
・陥りやすい食事の「悪習慣」こんな生活、繰り返していませんか
・あなたは大丈夫!?メタボリック症候群
・メタボ対策に効果的なクアロビクス運動



「健康増進コース」

夜の講座です。簡単な脂肪燃焼運動をしながら、受講期間中繰り返し使える公営温泉入浴券を使って効果的に入浴をしましょう。去年の講座では、約8割の人の体重が減りました。

日時
10月13日(水)、20日(水)、27日(水)
11月10日(水)、17日(水)、24日(水)
12月1日(水)、15日(水)



明るいバーデゾーン(多目的温泉)でクアロビクスをする参加者

講座の期間中使える、クアハウスバーデゾーン(多目的温泉)利用券と公営温泉利用券(なごみの湯、みさかの湯、ももの里温泉)を発行します。
場所 クアハウス石和
定員 20人程度
参加費 5000円

笛吹市の湯で湯ったり。しっかり健康づくり。



「産後ママの骨盤エクササイズコース」「クアロビクスコース」については、あらためてお知らせいたします。

申込方法
電話またはファックスで、受講を希望する講座名・氏名・生年月日・連絡先をお伝えください。詳細は申込後通知します。

申込締切 8月31日(火)

申込・問合せ先 健康づくり課
055(2621)1901
055(2622)1272

住宅改修に伴う固定資産税の減額

次の場合に固定資産税の減額措置が受けられます。

バリアフリー改修の場合

対象家屋
平成19年4月1日から平成25年3月31日までの間に、次のバリアフリー改修が行なわれた住宅ただし、新築軽減と同時適用はできません。

廊下の拡張 階段のこすり配の緩和 浴室の改良 トイレの改良 手すりの取り付け 床の段差の解消 引き戸への取替え 床表面の滑り止め

減額される金額
改修家屋にかかる翌年度分の税額を3分の1減額(ただし100㎡相当分までを上限とする)
例)平成23年1月から3月までの改修工事完了の場合は、平成24年度分が減額対象です。
申請要件
次のいずれかの方が居住する既存住宅(賃貸住宅は除く)
65歳以上の方

・要介護認定または要支援認定を受けている方
・障がい者
・補助金を除く自己負担が30万円以上のもの

省エネ改修と併用できます。
申請方法
改修後3カ月以内に、次の書類を添付して申請してください。
・減額申告書
・工事明細書
・改修箇所の写真
・工事費用が分かる領収書の写し
・補助金や介護保険法の給付などを受けている方は当該交付決定通知書等の写し

省エネ改修の場合

対象家屋
平成20年4月1日から平成25年3月31日までの間に、次の省エネ改修が行なわれた住宅
ただし、新築軽減と同時適用はできません。

窓(必須) 床 天井 壁
外気等と接するものの工事に限ります。

の工事は必須です。
から までの改修工事により、各部位が現行の省エネ基準に新たに適合することが必要です。

減額される金額
改修家屋にかかる翌年度分の税額を3分の1減額(ただし120㎡相当分を上限とする)
例)平成23年1月から3月までの改修工事完了の場合は、平成24年度分が対象です。

申請要件
当該改修工事が平成20年1月1日に存する住宅において行なわれること(賃貸住宅は除く)
前述の工事で工事費が30万円以上のもの
バリアフリー改修と併用できます。
申請方法
改修後3カ月以内に、次の書類を添付して申請してください。
・減額申告書
・現行の省エネ基準に適合した住宅であることを証する証明書(建築士、指定確認検査機関、または登録住宅性能評価機関が発行したもの)
・工事明細書
・工事費用が分かる領収書の写し

耐震改修の場合

対象家屋
昭和57年1月1日以前からある

住宅で、平成18年1月1日から平成27年12月31日までの10年間に、工事費30万円以上の耐震工事をした家屋
耐震改修とは、地震に対する安全性の向上を目的とした改築、修繕のことです。

減額される金額
改修家屋にかかる固定資産税の2分の1の額(ただし120㎡相当分を上限とする)
減額期間
平成22年1月1日から平成24年12月31日までに改修の場合、2年間
平成25年1月1日から平成27年12月31日までに改修の場合、1年間
バリアフリーまたは省エネ改修との併用はできません。
申請方法
改修後3カ月以内に、次の書類を添付して申請してください。
・減額申告書
・現行の耐震基準に適合した工事であることの証明書(地方公共団体、建築士、指定住宅性能評価機関、指定確認検査機関で発行したもの)
・工事費用が分かる領収書の写し

問合せ先
税務課 資産税担当
055(262)4111

受講者募集

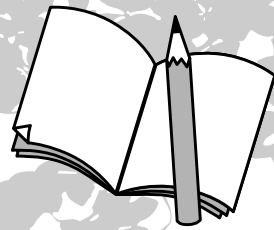

平成22年度 笛吹市民講座「スコレー大学」2学期講座

市教育委員会では、生涯学習機会の充実を目指して市民講座を開講します。皆さんのお申し込みをお待ちしています。

募集期間 8月2日(月)~20日(金) 午前9時~午後5時
期間を過ぎて定員に達しない講座は、再募集する場合があります。

申込方法 規定の申込書に記入して、持参・郵送・ファックスのいずれかでお申し込みください。その際には、必ず「講座番号と講座名」のご記入をお願いします。申込書は、各支所や市内図書館窓口などにおいてあります。また、このページのコピーもご利用いただけます。

持参・郵送の場合
「笛吹市教育委員会 生涯学習課」または「各支所地域課及び地域住民課」窓口(閉庁日、休館日を除きます)
ファックスの場合 「笛吹市教育委員会 生涯学習課 生涯学習担当」

申込・問合せ先 〒406-0031 笛吹市石和町市部809-1 笛吹市役所南館内
笛吹市教育委員会 生涯学習課 生涯学習担当
(261)3339 FAX 056261)8380

その他
各講座は約90分の予定ですが、講座により多少前後します。また、時間設定が特殊な講座もありますので講座のご案内をご確認ください。
応募者が定員を超えた場合は、抽選で受講者を決定します。その際は、笛吹市民が優先となります。受講が決定した方または、抽選に外れてしまった方には、講座受講者決定通知書または、落選通知書をお届けしますので必ず内容をご確認ください。
材料費・テキスト代・使用料・入場料・保険料などが必要な講座の受講者には、先に費用を納入していただきます。講座受講者決定通知書でお知らせする銀行口座へ振り込んでください。(1,000円未満は除く)
受講者の都合で受講できなくなった場合は、負担金の返金はできません。なお、主催者の都合により講座が行われなかった場合は、振込み手数料を除いて返金します。
希望者が一定の数に達しない場合などには、講座を取りやめることもあります。

市民講座の内容は、初心者を対象としています。引き続き受講を希望される場合や、もう少し高いレベルの講座を受講したい場合などは、自主(任意)グループを結成することで、施設使用料が一定の期間減免され、講座を継続できる場合もあります。詳しくは、各講座担当の生涯学習コーディネーターにご相談ください。

笛吹市民講座「スコレー大学」2学期講座受講申込書

〒	住所			
電話番号	生年月日	大・昭・平	年 月 日	男・女
ふりがな				
申込者氏名				
希望する講座番号	講座名	希望する講座番号	講座名	

講座 **13** 健康料理教室

講師 前田英美 先生 定員 25人
 会場 坊が峰ふれあいセンター(境川町)
 日時 10月28日(木)、11月9日(火)
 午前10時～12時30分
 受講料 400円

あなたの食事は大丈夫？ 笛吹市の食事バランスガイドを使って、自分の食べる量を学びましょう。笛吹市の食材で料理をして、おいしく食べます。

講座 **14** ケーキ教室「X'masお菓子の家作り」

講師 代永礼子 先生
 定員 12人
 会場 いちのみや桃の里ふれあい文化館
 日時 12月22日(水) 午後1時～4時30分
 受講料 1,500円

まるでヘンゼルとグレーテルのお家のようなお菓子の家は、夢と愛情いっぱいのケーキです。クリスマスを楽しくすごしましょう。

講座 **15** 楽しい音楽の時間
～ヴァイオリンとピアノを学ぼう～

講師 竹原久美子 先生 高田 圭 先生
 定員 100人
 会場 スコレーセンター
 日時 10月16日(土) 午後2時～4時
 受講料 無料

素晴らしい演奏を間近で鑑賞したり、楽器を体験しましょう。また、みんなで合唱しましょう。3歳以上の方が対象です。

講座 **16** 初心者コーラス教室

講師 八代母さんコーラス部員
 定員 20人 会場 八代総合会館
 日時 11月2日・9日・16日・30日、12月7日
 各火曜日 午後7時30分～9時
 受講料 無料

これから趣味を見つけたいと思っている方、コーラスに興味のある方、始めてみませんか？ 男性も大歓迎です。

講座 **9** 和紙干支づくり教室

講師 平出恭子 先生
 定員 各20人(申込書にどちらか番号を記入)
 会場 春日居あぐり情報ステーション
 日時 11月30日(火) 午前10時～12時30分
 午後1時30分～4時
 受講料 2,000円

来年の干支「兎」の壁掛けを和紙で作ります。初めての方でも仕上げる事ができます。よい年になるようお願いながら、作ってみましょう。

講座 **10** 正月向け寄せ植え教室

講師 橘田正博 先生 望月健士郎 先生
 定員 25人
 会場 山梨園芸高校農場
 日時 12月17日(金) 午後1時30分～3時30分
 受講料 2,000円

新春を寿ぐ寄せ植えを自分で作って、新しい年を迎えましょう！

講座 **11** 正月飾りづくり教室

講師 福嶋孝一 先生
 定員 15人
 会場 学びの杜みさか
 日時 12月17日(金) 午後1時30分～3時30分
 受講料 1,000円

家族の幸せと希望にあふれる新年を、手づくりの正月飾りで迎えましょう。

講座 **12** お正月用フラワーアレンジメント教室

講師 鶴田 悠 先生
 定員 30人
 会場 春日居あぐり情報ステーション
 日時 12月26日(日) 午前10時～12時
 受講料 2,000円

生花でお正月用のフラワーアレンジメントをします。新年を明るく、華やかに彩りましょう。

講座 **5** 長期手づくり帽子講座

講師 杉原弘美 先生
 定員 15人 会場 学びの杜みさか
 日時 11月1日・8日・15日・22日・29日、12月6日
 各月曜日 午後1時30分～3時30分
 受講料 3,500円

1年を通じて使えるタウン帽子を6回の講座で作ります。初心者の方も基礎から指導しますのでお気軽にご参加ください。

講座 **6** 森の教室「木工作」

講師 (財)山梨県林業公社森の教室スタッフ
 定員 15人 会場 山梨県森林総合研究所
 日時 11月10日(水)
 午前9時スコレーセンター南側駐車場集合出発
 午後3時30分頃帰着予定
 受講料 800円

富士川町の森の教室でキャスター付きワゴン(縦17.5cm横40cm高さ60cm)を作りましょう。使い方は、あなたのアイデア次第で多用途の作品です。

講座 **7** ひょうたん透かし彫り教室

講師 丸山とみ子 先生
 定員 10人 会場 春日居あぐり情報ステーション
 日時 11月12日・19日・26日 各金曜日
 午後1時30分～4時(初回のみ4時30分)
 受講料 1,500円

ひょうたんに透かし彫りをしてランプシェードを作ります。透かし彫りのやわらかな灯りに心が和みます。

講座 **8** 初心者写真教室

講師 宮田義之 先生
 定員 15人 会場 金川の森管理事務所集合
 日時 11月27日(土) 午前9時受付
 午前9時30分～12時 雨天決行
 受講料 無料

金川の森公園内の森林などをモデルに写真の撮り方を学びます。撮った写真は講師が講評し、事務所ホールに展示します。

講座 **1** ハーブとアロマの手作り石けん&コスメ

講師 深澤由美 先生
 定員 15人 会場 スコレーセンター
 日時 10月1日・8日・15日・22日・29日
 各金曜日 午前9時30分～11時30分
 受講料 5,000円

ハーブとアロマを使い、環境と身体に優しい石けん化粧品を作ります。素敵な香りに包まれ、幸せな気持ちになれる一時を楽しみましょう。

講座 **2** 真っすぐ編めるしなやかベスト

講師 小野まさ美 先生 水村和恵 先生
 定員 20人 会場 スコレーパリオ
 日時 10月13日・20日・27日、11月10日・17日
 各水曜日 午前10時～11時30分
 受講料 5,500円

「はぎ」・「とじ」なしで初心者でも安心！新しい編み方で作るベストです。第1回目は「コサージュ」を作りながら「基礎」を学びます。作品見本は生涯学習課に展示中です。

講座 **3** 初級陶芸教室

講師 井上香代子 先生
 定員 24人 会場 スコレーパリオ
 日時 10月13日・20日・27日、11月10日、
 12月1日
 各水曜日 午後1時30分～3時30分
 受講料 2,000円

基本的な技法を学びながら食器や花器など、身の回りの器を作ります。初心者向けの講座です。

講座 **4** アメリカンフラワー教室

講師 網野美幸 先生
 定員 15人 会場 スコレーパリオ
 日時 10月29日、11月5日・12日・19日・26日
 各金曜日 午後7時30分～9時
 受講料 4,000円

生花のようにきれいな造花「アメリカンフラワー」透明感のあるガラスのような素材で花を作ります。お部屋などのインテリアに最適です！

講座 **29** ストレッチポール整体教室

講師 渡辺正裕 先生
 定員 10人
 会場 若彦路ふれあいスポーツ館(八代町)
 日時 10月14日・21日・28日、11月4日・11日
 各木曜日 午後7時30分～8時30分
 受講料 無料

ストレッチポールを使って、背中の筋肉を整えることで身体の動きを改善します。

講座 **30** 太極拳教室

講師 河野 修 先生 受講料 無料
 定員 20人 会場 働く婦人の家(八代町)
 日時 10月12日・19日・26日、11月9日・16日
 各火曜日 午後7時30分～9時

太極拳は中国武術の一つで、柔らかく、強く、しなやかな体を作ることができます。ゆったりとした動作は、血行をよくし内臓機能を高め、ストレスの解消にもなり、愛好者が増えています。老若男女は問いません。あなたも体験してみませんか。

講座 **31** ストレッチ&リラクゼーション

講師 半田美恵子 先生 定員 30人
 会場 若彦路ふれあいセンター(八代町) 受講料 無料
 日時 10月26日、11月2日・9日・16日・30日、
 12月7日・14日・21日
 各火曜日 午前10時～11時30分

張りのあるしなやかな身体は、若さのパロメーターとも言われています。いつでも、どこでも、だれにでもできる筋肉への心地よい刺激とリラクゼーション法を学びます。

講座 **32** 長期脂肪燃焼プログラム

講師 半田美恵子 先生 定員 30人
 会場 御坂農村環境改善センター 受講料 無料
 日時 11月4日・11日・18日、12月2日・9日・16日、平成23年1月6日・13日・20日、2月3日・10日・17日、
 3月3日・10日・17日
 各木曜日 午前10時～11時30分

音楽に合わせて動く楽しさを体感し、シェイプアップしたい方にオススメの運動を紹介します。

講座 **25** パソコン年賀状作成&デジカメ講座

講師 (株)ピーシーワークス社員
 定員 24人 会場 (株)ピーシーワークス
 日時 11月25日(木)・30日(火)、12月2日(木)・
 7日(火)・9日(木) 午後7時～9時
 受講料 4,200円

パソコンで簡単に作れる素敵なオリジナル年賀状づくり！住所録を使って宛名書きも楽々！デジカメで撮影した写真等を素材にします。プリント写真の持込みでも大丈夫です。

講座 **26** マイカー点検教室

講師 (社)山梨県自動車整備振興会、
 山梨県自動車整備商工組合指導教育部門
 定員 20人 受講料 無料
 会場 (社)山梨県自動車整備振興会、
 山梨県自動車整備商工組合
 日時 11月13日(土) 午前9時30分～12時

ボンネット開けてみませんか？実際に自分の車で点検方法を学びます。知っておきたいドライバーの基本やトラブル対処法など学べます。

講座 **27** ZUMBA教室

講師 斉藤純子 先生 定員 10人
 会場 若彦路ふれあいスポーツ館(八代町)
 日時 10月1日・8日・15日・22日・29日
 各金曜日 午後7時30分～8時30分
 受講料 無料

ラテン系の「音楽」「ダンス」と「フィットネス」を融合させたダンス・エクササイズ。ウェストのコアの筋肉に働きかけて引き締まった身体を実現します。

講座 **28** ステップ・エクササイズ

講師 半田美恵子 先生
 定員 20人 会場 石和清流館
 日時 10月6日・13日・20日・27日、11月10日・
 17日 各水曜日 午前10時～11時30分
 受講料 無料

ステップ台の昇り降り運動を軽快なリズムに合わせて楽しく行います。足腰の強化と有酸素性運動の組み合わせで、体力アップしましょう！

講座 **21** 「県民の森」自然散策

講師 長沢幸雄 先生
 定員 20人 会場 北伊奈ヶ湖
 日時 10月7日(木) 午前9時 スコレーセンター
 南側駐車場集合出発 午後3時頃帰着予定
 雨天の場合は10月14日(木)に延期
 受講料 無料

伊奈ヶ湖周辺は豊かな自然に囲まれたアウトドアエリアです。自然散策を楽しみ、心も体もリフレッシュしましょう。

講座 **22** 金川沿岸遺跡巡り

講師 ボランティアガイド笛吹、
 甲斐国分寺住職 芦田宗興 氏
 定員 15人 会場 金川の森管理事務所集合
 日時 11月6日(土) 午前9時30分～12時
 雨天決行
 受講料 無料

金川の森公園内の経塚古墳・霞堤や周辺地の甲斐国分寺・国分寺跡などを見学して、地域の歴史を学びます。

講座 **23** 長期講座「自分に似合う、色探し」
 カラーコーディネート入門

講師 カラリストスクールWAM本部講師 中澤諄子 先生
 定員 20人 会場 スコレーパリオ
 日時 10月7日・14日・21日・28日、11月4日・11日・
 18日 各木曜日 午後7時30分～8時30分
 受講料 756円

自分の好きな色が果たして「似合う色」なのでしょうか？自分に似合う色を探してみましょう。カラーコーディネートを学び生活をセンスアップするチャンスです！！

講座 **24** 美しい礼儀作法&コミュニケーションマナー講座

講師 現代礼作法 蘆田會 蘆田泰子 先生 他
 定員 15人 会場 いちのみや桃の里ふれあい文化館
 日時 10月17日、11月21日、12月19日
 各日曜日 午後1時30分～3時30分
 受講料 無料

「魅力は心のおしゃれから生まれます」礼儀にかかった美しい立ち居振る舞いから時宜に適した対応の仕方、冠婚葬祭のマナーなど実技を中心に学びます。お気軽にご参加ください。

講座 **17** 初心者コカリナ教室

講師 両宮富美雄 氏
 定員 10人 会場 境川総合会館
 日時 11月10日・17日・24日、12月1日・8日
 各水曜日 午後7時30分～9時
 受講料 5,800円(コカリナ代金)

「コカリナ」は木で作られたオカリナから名づけられた小さな楽器です。木が持つ優しい響きを味わいながら吹いてみませんか。

講座 **18** 初心者のための俳句教室

講師 白露創刊同人 両宮更間 先生
 定員 15人 会場 境川総合会館
 日時 11月4日・11日・18日・25日
 各木曜日 午後1時30分～3時30分
 受講料 無料

基礎から俳句を学びます。初めて俳句を作ってみよう、自然や生活の中での感動を俳句に詠みましよう。

講座 **19** 愛犬しつけ教室

講師 風間繁樹 先生
 定員 15人 会場 金川の森 受講料 無料
 日時 10月4日・18日・25日 各月曜日
 金川の森管理事務所前集合
 午前9時受付 午前9時30分～11時

家族の一員である愛犬のしつけ方のポイントを3回の講座で教えていただきます。愛犬との散歩が、楽しくなりますね。

講座 **20** 炭焼き体験教室

講師 弦間林業(有)社員 定員 15人
 会場 弦間林業(有)社有地 受講料 500円
 日時 11月30日、12月14日 各火曜日
 午前9時30分～12時 午前9時 御坂農村環境
 改善センター駐車場集合
 雨天の場合は翌日に延期。

昔ながらの炭窯を使って、本格的な炭焼きの技術を体験したり、観賞用の花炭(飾り炭)を作ってみませんか？



輝け笛吹の未来

No. 46



笛吹市男女共同参画推進委員会

私たち笛吹市男女共同参画推進委員会では、皆さんに楽しく、分かりやすく男女共同参画について知ってもらうための活動をしています。今回は、家庭部会と条例委員会の行ったパフォーマンスを紹介しします。

家庭部会テーマ

「家族一人ひとりを
尊重しあい輝く家庭づくり」

家庭部会では、春日居町女性団体連絡協議会定期総会で、「輝けチャチャチャ笛吹の未来」の歌と体操のパフォーマンスを行いました。

そのときの雨宮静子さん(同会)の感想を紹介します。
「声を出して歌うこと、体で表現することは、難しい問題を素直な気持ちで前向きに考えるきっかけとなるものです。真剣に考え、行動に移してゆく大切さを教えてもらいました。」

私は、地域の子育て支援をしています。この幸せは夫の応援のおかげだと思っています。『家族が尊重しあい輝く家庭づくり』に向かって人間らしく歩いていることが、私の家庭での男女共同参画の出発のような気がします。」

私たち家庭部会も、同会の皆さんが気持ちよく受け入れてくれ、歌と体操を楽しんでくれたことを嬉しく感じました。

「輝けチャチャチャ笛吹の未来」の歌と体操は、笛吹市ホームページで動画配信される予定です。体操の解説をしていますので、どなたでも気軽に歌いながら体を動かせると思います。ぜひ、ご覧ください。また、家庭部会では、どこへでもパフォーマンスに伺いますのでお気軽にお声をおかけください。

条例委員会では、笛吹市女性団体連絡協議会定期総会で、パフォーマンスを行いました。

推進委員会が条例案作成に取り組んだ経過
条例案内容の一部の紹介
推進委員会が条例案の中で特にこだわった思い

条例委員会

を伝えるために、寸劇と条例案提案への経過説明を行いました。意見交換では



- ・女性も区の役員を下の役から段々と経験を積んで勉強してゆき、区長になれるようにしていけばよいのではないかと。
- ・ゴミ減量と言うと女性の役目とされているが、みんなで協力していかないとゴミはなかなか減らないと思う。
- ・条例と聞くと難しいと思ってしまうが、劇でやってみるとわかりやすくして良いと思った。

など、貴重な意見をいただきました。

条例委員会ではこれからも、市民の皆様には条例の大切さを伝えていきたいと思ひます。
条例をつくるには、パブリックコメントと言って市が市民から意見を聞く制度がありますので、皆さんの意見をお聞かせください。

問合せ先
市民活動支援課 市民活動支援担当
05(5262)4111

パフォーマンス、
楽しかったよ。

笛ちゃん



そうなんだ～。
私のところにも
来てもらいたい
わあ～。

吹ちゃん

講座 37 女性の人権

講師 中山幸子 先生
定員 20人 会場 働く婦人の家(八代町)
日時 11月17日(水) 午後7時30分～9時
受講料 無料

身近に起こりうる精神的、肉体的、言葉によるストレスの実態についてどんなものか、大切な自分を守るにはどうしたらよいかをみなさんと考えながら学習しましょう!

講座 38 やってみよう!ボランティア ～シルバーボランティア養成講座～

講師 県ボランティアセンター職員他
定員 各20人(申込書に番号を記入《複数可》)
会場 学びの杜みさか 受講料 無料
日時 傾聴(お年寄りの話に耳を傾ける)
ボランティア養成講座 10月7日・14日
施設介助ボランティア養成講座 10月21日・28日
地域助け合いボランティア養成講座 11月18日・25日
いずれも各木曜日、午後1時30分から3時30分

ボランティア活動を通して、地域貢献や社会参加をする機会をつくりませんか。デイサービスセンターなどの介護施設や地域でのボランティアをしてくださる、おおむね60歳以上の方を対象としたボランティアの養成講座です。(1学期講座と同じ内容です)

講座 39 笛吹市ボランティアガイド養成講座

講師 ボランティアガイド笛吹 定員 10人
会場 スコレーセンター、市内遺跡等 受講料 無料
日時 10月8日・22日、11月12日・26日、12月10日、平成23年1月14日・28日、2月18日・25日、3月11日
各金曜日 午前9時30分～12時

市民や子どもたち、笛吹市を訪れる観光客に、笛吹市の歴史、文化財を案内する人材を養成します。2回目(10月22日)からは、現地研修になります。

講座 40 「認知症」を知ろう ～認知症サポーター養成講座～

講師 笛吹市キャラバン・メイト
定員 各20人(申込書にどちらか番号を記入)
会場 学びの杜みさか 受講料 無料
日時 10月19日(火) 午後7時～9時
11月16日(火) 午後1時30分～3時30分

「認知症」は誰にでも起こりうる脳の病気です。認知症を正しく理解し、認知症の方やその家族を温かく見守る応援者として「認知症サポーター」になりませんか。あなた自身の認知症予防にもつながります。(1学期講座と同じ内容です)

講座 33 ピーチピチはつらつ体操教室

講師 中村美千恵 先生
定員 各20人(申込書にどちらか番号を記入)
受講料 無料 会場 スコレーセンター
日時 12月3日(金)・8日(水)・21日(火)
12月7日(火)・15日(水)・24日(金)
午後1時30分～3時30分

高齢期になると筋力の衰え等により、ふらつきたり、転んだりする事が多くなります。元気なうちから体を動かす習慣をつけましょう。おおむね60歳以上の方が対象です。H22年度の健診で特定高齢者候補者や、貯筋塾に参加している方は申込みできません。

講座 34 笛吹市・県立博物館連携講座 秋の特別展「甲斐源氏一列島を駆ける武士団」

講師 県立博物館 近藤暁子 先生 西川広平 先生
定員 30人 会場 県立博物館
日時 11月25日、12月2日 各木曜日
午後1時30分
受講料 入館料実費

列島を駆けめぐった甲斐源氏の活躍を展示する秋の特別展に関連して、2人の学芸員による講義及び展示解説です。市民講座のための特別講座です。

講座 35 シリーズ笛吹学 ふえふきってどんなところ?

講師 山梨文化財研究所 平野 修 笛吹市文化財保護審議委員 秋山 敬 弦巻耕一 先生
定員 50人 会場 学びの杜みさか 受講料 無料
日時 10月17日、11月21日、12月19日
各日曜日 午後1時30分～3時

ふえふきってどんなところなのでしょうか? 市内にはたくさんの歴史遺産が残っています。その笛吹市の魅力について、歴史分野で様々な研究している方々に、お話ししてもらいます。今回は古代と中世です。

講座 36 六法を読んでみよう!

講師 憲法の理解を広める会「FFU」
定員 10人 受講料 無料
会場 いちのみや桃の里ふれあい文化館
日時 10月22日、11月5日・19日、12月3日
各金曜日 午後7時～9時

「たばこを吸う人と吸わない人の人権」、「子どもは親のもの?」など、身近な話題について、六法を読みながら考えましょう!

笛吹市国民健康保険通信

ーみんなの国保を守るためにー

このコーナーでは、国民皆保険制度を根底で支えつづけている国民健康保険（以下「国保」）の制度や笛吹市の現状についてお知らせしていきます。「みんなの国保を守るために」に、一緒に考えていきましょう。

国保では、お医者さんにかかる
とき保険証のほかに次のものを発
行しています。

国民健康保険高齢受給者証

70歳（昭和15年8月1日以前の誕生日）から74歳の方全員に発行
8月1日からご利用いただく
新しい国民健康保険高齢受給者証（以下「受給者証」）を送付しました。この受給者証の「一部負担金の割合」は毎年所得判定により更新されます。今回は、「平成21年1月1日から12月31日までの所得」が反映されています。この受給者証は、国民健康保険に加入する世帯主あてに送付されますので、対象者名の確認を必ずお願いします。万が一届いていない方はご連絡をください。



限度額適用認定証

限度額適用認定証とは、入院時に一部負担金の支払額を限度額までとするものです。
8月1日からご利用できる限度額適用認定証の交付が必要な方は、申請が必要です。現在お持ちの方で8月以降も入院する方、もしくはこれから入院する方は、申請書の提出をお願いします。国民健康保険税に未納があると交付できませんので、国保税の納め忘れが無いようご注意ください。

高齢受給者証をお持ちの方は、高齢受給者証を提示していただくことで限度額適用認定証の扱いになりますので、限度額適用認定証交付の必要はありません。ただし、低所得・低所得の方は、申請していただくことと更に限度額を低くすることができます。低所得の方に当てはまり、入院する方は申請をお願いします。

特定疾病療養受療証

特定疾病療養受療証とは、人工透析などの治療を受けた時に、一定の自己負担額で済むものです。現在お持ちの方は、8月1日からご利用できるものを送付しました。新規に必要な方は、申請書の提出が必要です。

所得の申告はお済みですか
「高齢受給者証」「限度額適用認定証」「特定疾病療養受療証」の判定には、世帯の所得申告が必要になります。申告をしていない方がいると、適正な判定がされません。必ず申告をしてください。

平成22年4月療養給付費も大幅増!!（国保会計からの支払分の状況）

平成22年4月の一人当たり療養

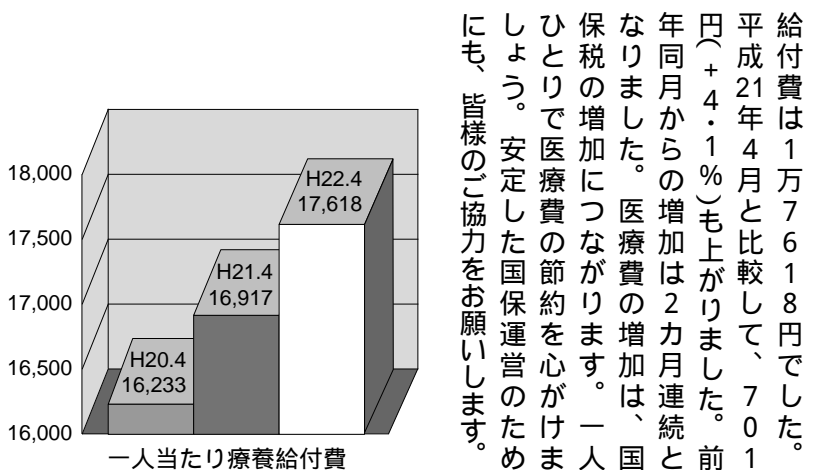

「上手なお医者さんのかかり方ワンポイント」
同じ病気でのお医者さんのかけもちはやめましょう。
行く先々で同じ検査や薬が重なることがあります。時間と医療費の無駄になり体への負担も心配です。治療に不安などがあるときはまず医師に伝えましょう。

問合せ先
国民健康保険課 国保総務担当
055(262)4111

笛吹市探訪

笛吹市の文化施設スタンプラリー

夏休みの間に笛吹市の文化を歩いてみよう!

市の文化施設では、スタンプラリーを開催します。

- 実施施設
 - ・ 釈迦堂遺跡博物館
 - ・ 青楓美術館
 - ・ 八代郷土館
 - ・ 春日居郷土館
 - ・ 八田家書院
- 期間
7月17日(土)～8月22日(日)
対象者
市内の小学校児童親子（必ず保護者同伴）
市内の中学校生徒親子または友人
市内の小中学生が所属する子どもクラブ・育成会（付添の父兄・指導者含む）

希望の施設でカードを受け取ってからスタートしてください。入館料等が有料の施設については、スタンプラリー実施者（右の対象者）のスタンプラリーカードを確認しましたら無料となります。全ての施設のスタンプを集めた

人には、記念品として最後に訪れた施設で、栞（しおり）を進呈いたします。
各施設の敷地内（屋外に限る）で、持ち込みの昼食を食べることはできます。

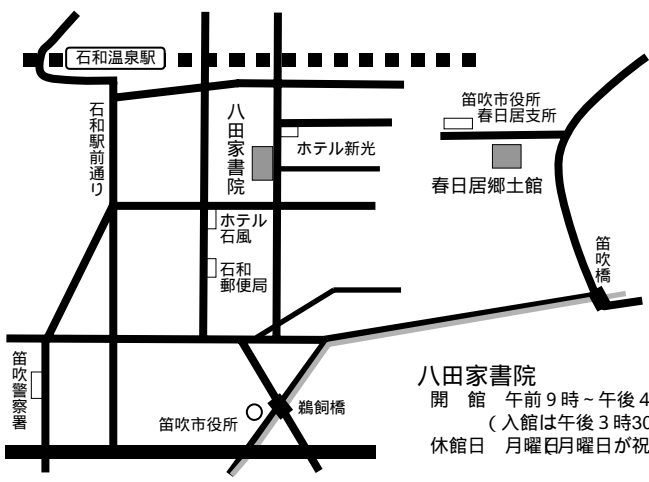
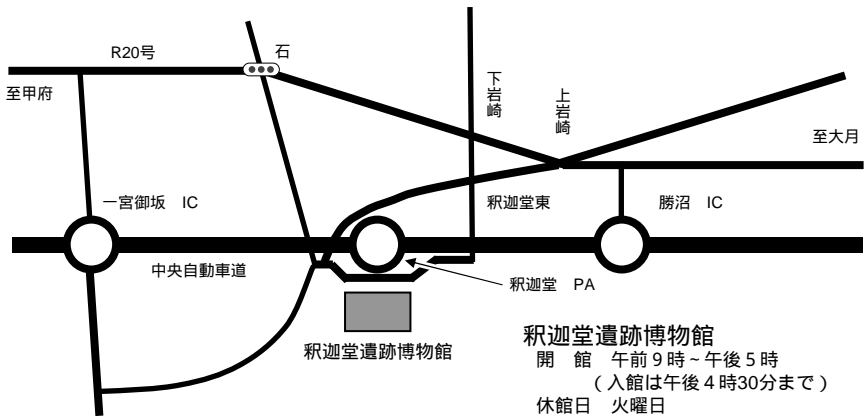

春日居郷土館
開館 午前9時～午後5時
（入館は午後4時30分まで）
休館日 月曜日3～8/8展示替えのため休館

八田家書院
開館 午前9時～午後4時
（入館は午後3時30分まで）
休館日 月曜日月曜日が祝日の場合は翌日



青楓美術館
開館 午前9時30分～午後5時
（入館は午後4時30分まで）
休館日 月曜日

八代郷土館
開館 午前9時～午後4時（入館は午後3時30分まで）
休館日 月・水・金曜日

問合せ先
文化財課 文化財担当
055(261)3342

くらしの情報

催し

春日居郷土館企画展 わが町の八月十五日展

今年で十三回目となる市出身の千百名を超す戦没者の遺影・軍隊手帳・軍服・戦時下の生活用品などを展示し平和に感謝します。

日時 8月10日(火)～9月26日(日)
午前9時～午後5時
(入館は午後4時30分までに)
休館日 毎週月曜日と9月21日(火)・23日(祝)



昨年の八月十五日展では、市内の小学校児童がたくさん訪れました

入館料 無料

問合せ先
春日居郷土館
0553(26)5100
文化財課 文化財担当
055(261)3342

子連れで子育て講演会

「子どもの心を育てるコミュニケーション」をテーマとした子育てに役立つ講演会です。
大勢の方の参加をお待ちしています。

日時 8月19日(木)
受付 午前10時15分から
午前10時30分～11時45分
対象者 未就学児の親子
場所 スコレーセンター 1階
集会所
定員 30組の親子
講演会中は、同室でスタッフとパパ・ママ体験講座を受講中の中学生がお子さんと遊びます。
講師 山梨大学教育人間科学部 教授 栗田真司先生
持ち物 お子さんの身の回り品

ふるさと・いづもらんぐび 会ウィークイベント

林家彦いち門下の子どもたちが、楽しい練習の成果を元氣いっぱい披露します。甲州弁落語や新作落語にも挑戦します。

もちろん、彦いち師匠の爆笑落語もお楽しみに！
日時 9月5日(日)
開場 午後1時30分
開演 午後2時
場所 スコレーセンター集会所
入場料 大人500円、中学生以下 無料(スコレーセンターで、配布中の入場整理券が必要です)



練習頑張っています！是非見に来てください

笛吹少年少女合唱団 創立30周年記念コンサート

日時 8月24日(火)
開場 午後6時30分
開演 午後7時
場所 スコレーセンター集会所
演奏曲
・にほんのうたシリーズ
・音楽劇「スーホーの白い馬」
・楽しい合唱「みんなで歌う」他



当日は楽しいコンサートにします

問合せ先
ふえふき文化・スポーツ振興財団
055(263)7959

参加費 無料
ただし、定員になり次第締め切ります。
申込・問合せ先 子育て支援センターきつずいちのみや
0553(47)1345

山下泰裕の生き方講演会 「スポーツを通して学んだ生き方」

全日本柔道選手権9連覇達成、現在は東海大学理事・体育学部長、認定NPO法人柔道教育ソリダリティ理事長、また神奈川県体育協会会長として幅広く活動している山下泰裕氏の講演会です。
日時 10月3日(日)午後5時開演
場所 いちのみや桃の里ふれあい文化館
定員 400人
参加費 無料
ただし入場整理券が必要です。
申込方法
往復ハガキでお申し込みください。
(9月3日当日消印有効)
記入内容
往信ハガキ
あて先 〒405 0074
笛吹市一宮町国分806 2
永井誠覚 宛
文面
参加希望者全員のお名前

入場料 無料(ちらしに付いている入場整理券をお持ちください)

問合せ先
ふえふき文化・スポーツ振興財団
055(263)7959

「深城ダム夏休みイベント」開催

ダムの役割を知っていただき、水の大切さを考えていただくために、「ボート乗船会」と「ダム内見学会」を深城ダムにおいて開催します。

「ボート乗船会」
日程 8月8日(日)
午前10時～午後3時(雨天中止)
内容
・ダム湖をボートで1周
・15分おきに運航(計20回予定)
・各回定員7名(小学生優先)
・要予約
受付日時: 8月2日(月)から6日(金)午前9時～午後5時

「ダム内見学会」
日程 8月22日(日)
午前9時～午後4時(雨天決行)
内容
・ダム内部の探検(ダムの中は気温11度ひんやり)

代表者ご住所
電話番号
返信ハガキ
あて先 応募者の郵便番号、住所、氏名
文面 記入しないでください。
ハガキ1枚につき、3人までお申し込みいただけます。
笛吹市親子ふれあい広場のホームページにも掲載しています。
ホームページアドレス
<http://www5.plala.or.jp/fureai/>
後援 笛吹市・笛吹市教育委員会

かいじあむの夏祭り

日時 8月14日(土)・15日(日)
午後1時30分～5時30分
内容 工作会、水鉄砲体験、スパーボールすくいなど、ご家族全員で楽しめるイベントです。
参加費 無料、事前申込不要
場所 山梨県立博物館
8月13日(金)～16日(月)は午後6時まで閉館しています。(入館は午後5時30分まで)
問合せ先 山梨県立博物館
055(261)2631

・ダムの働きについてのビデオ上映
・随時実施(予約不要)
場所 山梨県深城ダム管理事務所
大月市七保町瀬戸2308 11
ホームページ
<http://www.pref.yamanashi.jp/damu-fk/index.html>

申込・問合せ先
山梨県深城ダム管理事務所
0554(24)7062
午前9時～午後5時(土日祝日を除く)

やまなし伝統産業まつり

日時 8月29日(日)
午前10時～午後4時
少雨決行
場所 やまなし伝統工芸館
内容
山梨郷土伝統工芸品共同展示会(甲州印伝・甲州雨畑硯など)
伝統工芸品製作実演
(水晶彫刻・手すき和紙など)
伝統工芸体験コーナー
(てん刻・ミニ瓦作り・藍染めハシカチ作り体験など)
貴石ゲーム・模擬店など
当日に限り無料で入館できます。
問合せ先 やまなし伝統工芸館
055(263)6741

健康講座「かんたんヨガ体験」

初めての方でも無理なくできる簡単なヨガです。

日時 9月11日(土)
受付 午前9時30分から
開催 午前10時～11時30分
場所 金川の森管理事務所
定員 20人(先着順)
参加費 無料
服装・持ち物 動きやすい服装、ヨガマット(お持ちでなければ、大きめのバスタオル)
申込受付 8月11日(水)から
申込・問合せ先
森林公園金川の森管理事務所
0553(47)2805

秋の草花や樹木を観察し、樹名板を設置します

日時 9月12日(日)
受付 午前9時から
開催 午前9時30分～12時
雨天の場合、スライドで植物説明会を行います。
集合場所 金川の森管理事務所
定員 15名(先着順)
参加費 無料
講師 山梨学院短期大学 教授 大久保栄治氏
申込受付 8月12日(木)から

「就職ガイダンス」参加企業募集

笛吹市・ハローワーク甲府の共催で笛吹市商工会の協力を得て、「就職ガイダンス」を行います。同ガイダンスの参加企業を募集します。

日時 10月26日(火)午後1時～4時
場所 スコレーセンター集会所
募集企業数 30社を予定(市内に本社・支店又は、事務所等がある企業)
参加費 無料
対象求職者 来春新規卒予定者(高校・大学)就職希望者(I・Uターンを含む)
参加受付 9月1日(水)から
参加申込は観光商工課にお問い合わせください。
問合せ先
観光商工課 商工労働担当
055(262)4111

申込・問合せ先
森林公園金川の森管理事務所
0553(47)2805

募集

市職員採用試験

受験申込受付は8月18日まで
市では、来年4月に採用する職員の採用試験を行います。

募集する職種・人数
一般行政職(若干名)
保育士(1名程度)
保健師(1名程度)
受験資格
職種などによって、年齢や資格などの条件があります。詳細は試験案内をご覧ください。お問い合わせください。
受験手続き
試験案内配布
7月26日(月)～8月18日(水)
「場所」 総務部総務課(市役所本庁舎2階)または各支所
受験申込受付
8月2日(月)～18日(水)
「場所」 総務部総務課
(市役所本庁舎2階)
いずれも土・日曜日を除く午前8時30分～午後5時30分
インターネットによる受付

郵便局からのお知らせ

下黒駒簡易郵便局の受託者募集
郵便局株式会社では、御坂町下黒駒地区で、簡易郵便局の業務を受託していただける方(受託者)を募集しています。
受託にはいくつかの要件があります。受託を希望される方や関心のある方は、お問合せください。

簡易郵便局とは
郵便局株式会社等から契約した郵便局の窓口サービスのうち、基本的なサービスの委託を受けた個人や法人の方に、郵便局株式会社指定させていただく地域において、個人や法人の方が自ら用意した施設でサービスを行っていただくものです。
募集締切 9月30日(木)
なお、新規受託候補者が決定次第、募集は終了させていただきます。
問合せ先
郵便局株式会社 南関東支社 企画部 店舗ネットワーク担当簡易郵便局担当
月(金曜日)祝日を除く
午前9時30分～午後5時30分
045(228)2521

詳しくは市ホームページをご覧ください。(8月2日から)一次試験日 9月19日(日)

問合せ先
総務課 人事給与担当
055(262)4111

「いきいき山梨ねりんピック2010」

高齢者総合スポーツ大会参加者募集
高齢者総合スポーツ大会は、高齢者の健康の保持、増進と生きがいづくりに寄与することを目的として開催されます。長年にわたり続けてきたスポーツや、日常生活の中で誰もが手軽に楽しめるスポーツとして普及してきた軽スポーツを行い、仲間や家族と参加して楽しめる機会を設けるとともに、高齢者相互の交流を深める後押しをします。
日程 9月25日(土)
テニス・ソフトテニスは9月11日(土)
場所 小瀬スポーツ公園 他
参加資格
県内在住の満60歳以上の男女
(平成22年9月1日現在)
募集種目 ジョギング、ソフトテニス、テニス、ラジボール卓球、バウンドテニス(ラリー・ダブルス)ペタンク、ソフトバレーボール、クイズウォーキング(種目)

「第58回山梨県統計グラフィコンクール」作品募集

みなさんがつくった統計グラフィを募集します。
あなたが調べて感じたことを、統計グラフィにまとめてみませんか。県内在住の小学生以上の方ならどなたでも応募できます。

応募資格
第1部 小学校1・2年生
第2部 小学校3・4年生
第3部 小学校5・6年生
第4部 中学生
第5部 高校以上の生徒・学生、一般
パソコン統計グラフィの部
小学生以上
課題
自由(ただし、小学校4年生以下の児童は、自ら観察または調査した結果をグラフィにしてください)
応募作品の規格
B2版(72・8cm x 51・5cm)とします。
紙質、色彩は自由ですが、パネル仕上げ、表面のセロハンカバー等の調製はしないでください。

目により募集人員が異なります。定員になり次第締め切ります) 申込締切 8月16日(月)

申込・問合せ先
笛吹市社会福祉協議会
本所(八代) 055265)182
石和地域事務所 055262)1267
御坂地域事務所 055263)0848
一宮地域事務所 055347)2288
境川地域事務所 055266)5911
春日居地域事務所 055326)3667
芦川地域事務所 055298)2170
笛吹市役所高齢福祉課 055(261)1902

自慢の孫 写真コンテスト

おじいちゃん、おばあちゃんが写した「お孫さんの写真」を募集し、全応募作品を、いきいき山梨ねりんピック会場(小瀬スポーツ公園)に展示します。
作品テーマ 自慢の孫を撮ったものなら自由です。
応募資格 県内在住の60歳以上の方
応募規格や応募方法の詳細についてはお問合せください。

応募・問合せ先
いきいき山梨ねりんピック実行委員会 事務局
(山梨県社会福祉協議会 長寿やまなし振興センター)
055(251)3900

用紙は、山梨県企画県民部統計調査課にありますので、お申し出ください。

締切日 9月7日(火)必着(郵送または持参)
より詳しい内容についてはホームページをご覧ください。
http://www.pref.yamanashi.jp/toukei_2/etc/gracon_h2_2.html



作品の送付及び問合せ先
〒400 8501
甲府市丸の内一丁目6-1
山梨県企画県民部統計調査課
055(223)1342

平成22年度自衛官等募集案内

募集種目・資格・試験日

陸・海・空 自衛官候補生(任期制)
18才以上 27才未満の者

〔試験日〕

・男子 受付時にお知らせします。

・女子 9月26日～29日

陸・海・空 一般曹候補生
18才以上 27才未満の者

〔1次試験〕9月18日

海・空 航空学生

高卒(見込み含)21才未満の者

〔1次試験〕9月23日

受付期間 8月1日～9月10日

次に示した募集種目・その他の詳細はお問合せください。

看護学生(男・女)

防衛大学校 推薦

防衛大学校 一般

防衛医科大学 一般

高等工科大学校

問合せ先

・自衛隊山梨地方協力本部

南アルプス募集センター

南アルプス市桃園611 2

055(283)5150

・自衛隊山梨地方協力本部 募集課

甲府市北新1丁目7 9

055(253)1591(代)

シルバー体操指導員 初級養成講座

ピーチピチ充実生活 ～もう一息がんばるじゃん～

健康で生きがいや役割があり、生き生きとした人生を送れる高齢者が増えることを目指して、「シルバー体操指導員」を養成しています。まず初級講座から始めましょう。

〔「シルバー体操指導員養成講座」には、初級・中級・上級の3講座があります。中級・上級の講座は、それぞれ初級・中級講座修了者が受講できます。〕

日時 9月30日、10月7日・14日・21日・28日、11月4日・11日・18日・25日、12月2日・9日・16日(全12回)

午後7時30分～9時
対象 おおむね60歳以上の市民
場所 御坂保健センター

(開校式・閉校式のみ石和保健福祉センター)
募集期間 8月2日～9月10日まで
参加費 無料

申込・問合せ先
健康づくり課 健康企画担当
055(261)1901

講座・教室

森の写生教室

講師の指導により、季節の花や果物などを写生します。

日時 8月14日(土)～16日(月)

受付 当日随時

開催 午前10時～午後5時

場所 金川の森管理事務所

参加費 1000円

講師 高田恭子氏

申込・問合せ先

森林公園金川の森管理事務所

0553(47)2805

初心者ターゲットボードゴルフ教室

正しいフォームやスイング、アプローチの仕方などを学びます。

日時 9月25日(土)

雨天の場合、26日(日)に延期

受付 午前9時から

開催 午前9時30分～12時

場所 金川の森ターゲットボードゴルフ場(スポーツの森)

対象 初心者(小学生以上)

定員 20人(先着順)

参加費 2500円

自主グループの健康増進とグループをつくり、自らの健康増進と地域で健康体操普及活動をしています!



健康・福祉

暮らしの中の介護予防 体操「片手バンザイ」運動で背中と肩まわりスッキリ!

介護予防というとなると年をとってからというイメージですが、若いうちから、体をいたわっておくのも一つの介護予防です。

今回ご紹介する体操は硬くなった背中や肩のこりをほぐす運動です。農作業やデスクワークの合間などに行なうと効果的です。ぜひお試しください。

私たちは「肩こり」になると首の付け根を叩いたり肩や首を回したりします。これは間違った運動ではありませんが、これらの運動

講師 山梨県ターゲットボードゴルフ協会普及指導員
申込受付 8月25日(水)から

申込・問合せ先

森林公園金川の森管理事務所

0553(47)2805

稲山ケヤキの森「コンサート&工作教室」

樹齢100年を超える約260本のケヤキの下で、イベントを楽しみませんか。

対象は子どもから大人まで(ただし、小学三年生以下は保護者同伴)

日時 8月21日(土)

受付 午前9時30分

雨天中止

場所 稲山ケヤキの森(八代町岡)

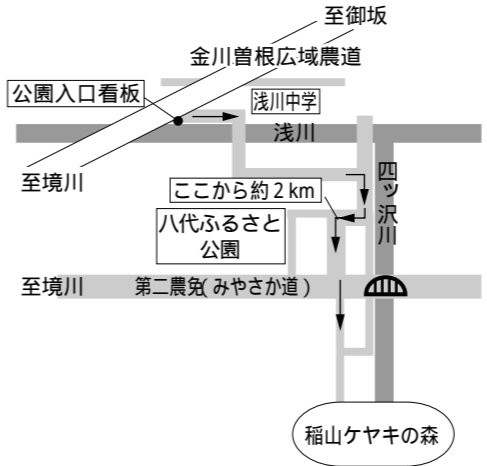

をする前に背中の中の筋肉を動かしておく効果がありません。それは、肩甲骨という背中の骨の上に肩関節が乗っていることで、背中の筋肉をほぐすことで肩周りの筋肉の緊張もとることができるからです。「片手バンザイ」運動はとても簡単です。背中が楽になることをすぐに実感できると思います。

「片手バンザイ」運動の説明
イスに浅く腰かけて背もたれに寄りかかり胸を張ります。(背中が痛いときは背もたれにタオルを置いてください)
片手ずつゆっくりバンザイを5～10回くり返します。

バンザイをしているときに肩甲骨が動いていることがわかるととても良いです。
片手バンザイ運動が終わったら「肩すくめ」や「首回し」「肩回し」などをします。

個人差があります。医師に運動を禁止されている場合は、無理をしないようにしてください。



運動時の姿勢

問合せ先
高齢福祉課 高齢者支援担当
055(261)1902



フルートのハーモニーをお楽しみください

内容
森のコンサート「フルートの三重奏」

・参加自由・参加費無料

・レジャーシート、飲み物などを持参してください。

竹を使った工作教室とおやつ作り

り

・先着100名(事前申込必要)

・参加費500円

・軽作業ができる服装で、帽子、飲み物、雨具などを持参してください。

申込受付

(工作教室、おやつ作り)

8月2日(月)～13日(金)の平日

電話で申込みください。

申込・問合せ先

八代支所 地域課

055(265)2111

乳幼児予防接種通知対象者

*対象者には、後日予診票・契約医療機関等の詳しいお知らせをします。接種時期等の内容をよく確認し契約医療機関にて予防接種を受けてください。

*他市町村より転入された方、予診票のない方、合併前の予診票をお持ちの方は、健康づくり課までご連絡ください。

予防接種名			通知発送対象児
B	C	G	平成22年5月生まれ
三種混合1期初回・追加(ジフテリア・百日咳・破傷風)			
麻しん風しん混合 1期			平成21年8月生まれ
二種混合 2期(ジフテリア・破傷風)			平成11年8月生まれ
日本脳炎 1期			平成19年8月生まれ
日本脳炎 2期			現在接種はできません

問合せ先
健康づくり課 母子保健担当
055(261)1901

『笛吹市特定健康診査（医療機関健診）受診券』を発行します。



市国民健康保険に加入している平成23年3月末日の年齢が65歳から74歳の方で、自費で人間ドックを受ける予定の方に、『笛吹市特定健康診査【医療機関健診】受診券』を発行します。

人間ドックを受ける際に、この『受診券』を委託医療機関に提出すると、市が特定健康診査分6,176円を助成します。希望者は、国民健康保険課までご連絡ください。

対象者
市国民健康保険に加入している昭和11年4月1日から昭和21年3月31日生まれの方
今年度中に、市の集団健診または医療機関健診で特定健康診査を受診している方は、対象になりません。

受診券有効期間
平成22年12月31日まで

委託医療機関
一宮温泉病院
クアハウス石和
笛吹中央病院
加納岩総合病院
山梨厚生病院

市国保人間ドックの委託医療機関と一部異なりますのでご注意ください。

問合せ先
国民健康保険課
国保保健指導担当
055(262)4111

子育て

「パパとママとほろー森」中の交流会

子育て中の家族同士、親睦を深めましょう。
ファミリーサポート会員との交流もあります。

対象 0才～未就園児と保護者25家族
日時 8月29日(日)
午前10時～午後3時
集合 午前9時30分

場所 スコレーセンター駐車場
境川町 黒坂オートキャンプ場
内容 境川町 黒坂オートキャンプ場
・キャンプ料理を作って食べよう
・森のあそび
・森の中で大型紙芝居
参加費 大人1000円(未就園児無料)

持ち物 飲み物・開いてない牛乳パック・カレー用スプーン
濡れてもよい服・靴

申込・問合せ先
つどいの広場ゆうゆうゆう
055(261)0218

ベビーボンディング教室

オイルを使った3回コースのベビーマッサージで親子のきずなづくりをしませんか。赤ちゃんの心理学を学ぶ時間やティータイムもあります。

対象 生後2カ月からハイハイ前のお子さんと保護者 10組
最小遂行組数 3組

日時 8月10日(火)・20日(金)・31日(火)
午前10時30分～12時

場所 つどいの広場ゆうゆうゆう
講師 NPO法人国際ボンディング協会
認定スペシャリスト
参加費 3回コース3000円
(心理学のブックレット付音楽CDとオイル1本付き)

持ち物 普段使っているバスタオル・フェイスタオル
お子さんの身の回り品と飲み物

申込・問合せ先
NPO法人 Happy Space
ゆうゆうゆう
055(261)0218

生活・環境

土砂災害から身を守るために 一日頃の備えと早めの避難

避難の道順を決めておく

避難する道に危険な場所がないか、日頃から調べておきましょう。

危険箇所を調べておこう

地域で発生した過去の災害箇所や土砂災害警戒区域になっている危険箇所、避難場所はどこかなど、日頃から確認しておきましょう。

お年寄りや障害者は早めに避難させよう

犠牲者の半数以上を占めるのは、お年寄りなどの災害時要援護者です。移動時間を考えて早めの避難を。

防災無線や広報車による呼びかけに注意する

強い雨や長雨の時などは、気象情報や避難情報の呼びかけに注意しましょう。

土砂災害にはこんな前兆現象があります。

Table with 2 columns: 斜面にひび割れや膨らみなどの変形が見られるとき, 斜面から水が湧き出してくるとき, 変な土の臭いがするとき, 山鳴り・地鳴りがするとき, 沢の水が濁ったり、水量が急に減るとき, 木立が不揃いになったり、井戸の水が濁るとき, 斜面から石ころが落ちるとき



問合せ先
総務課 消防防災担当
055(262)4111

こんな現象を見たら・聞いたら、早めに避難しましょう。
キケンな場所には近づかないようにしましょう。

笛吹市を元気にしよう!! 料理コンテスト優秀作品

～笛吹市でとれる食材を使った料理～

ナスのピザ風焼き



材料(4人分)

Table with 2 columns: なす 3本, ピーマン 1個, トマト 中1個, 玉ねぎ 中1個, ベーコン 4枚, とろけるチーズ 100g, オリーブオイル 適量, 塩 少々, こしょう 少々

【作り方】

なすは1cmの輪切りにし、オリーブオイルを熱したフライパンで両面を焼いておく。玉ねぎは薄切り、ベーコンは1cm幅に切り、フライパンで炒め、塩・こしょうをしておく。

フライパンにのなすを並べ、その上をのせ、輪切りにしたトマト、とろけるチーズ、輪切りにしたピーマンの順に重ね、ふたをして焼く。

チーズが溶けたら火を止める。

笛吹市の食材
なす トマト

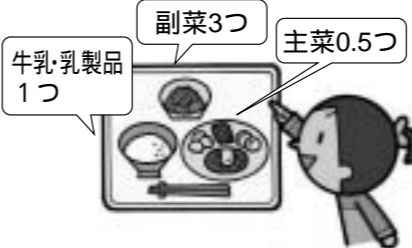
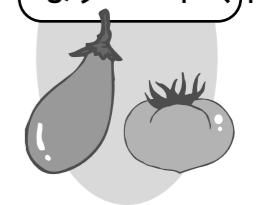

問合せ先 健康づくり課 健康企画担当 (265)1901

あなたは、火災の怖さを真剣に考えてみたことがありますか？

- ・火災から大切な家族を守るため
 - ・自分自身の命を守るため
 - ・地域の安全・安心を守るため
 - ・今できることがあります。
- 住宅用火災警報器をつけましょう。
- 平成23年6月1日からすべての住宅に住宅用火災警報器の設置が義務付けられます。

住宅用火災警報器の取り付け場所
寝室、階段の天井または壁に設置します。

(笛吹市では、台所への設置義務はありませんが、火災の発生率が高い場所と考えられますので、設置をお勧めします。)

住宅用火災警報器の種類
煙式の住宅用火災警報器を設置します。

取り付け位置
通常の壁面からの取り付け位置

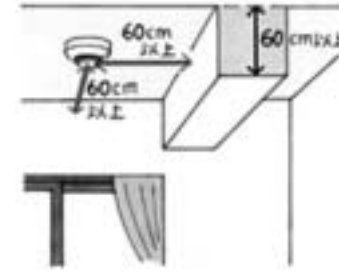

壁やはりから60cm以上離れた天井の中央付近に取り付けます。

・エアコンなどの噴出口付近の取り付け位置

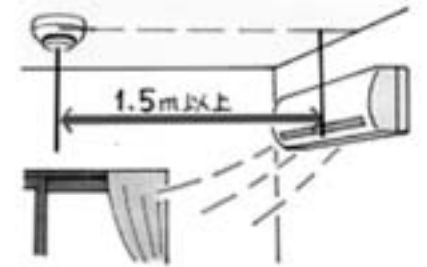

エアコンの吹き出し口や換気口などから1.5m以上離しましょう。

・壁への取り付け位置

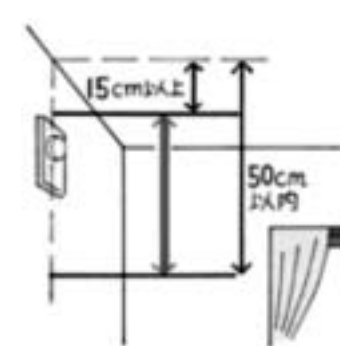

天井から15～50cm以内に住宅用火災警報器の中心がくるように取り付けます。

購入について
防災用品取扱店や家電量販店、ホームセンターなどで購入できます。購入の際は、基準に合格したNSマーク(日本消防検定協会の鑑定合格証)付きのものを選びましょう。

問合せ先 市消防本部 予防課
055(262)8528

相談

いろいろの健康相談のご案内

・ じょうずにコントロールして手当てすることが大切です

・ ころの不調は、自覚しにくく、周りからも気づかれにくいものです。現代社会はたくさんの方のストレスに囲まれ、ころの病はごく身近なものとなっています。体と同じように、ころも風邪をひきます。ころの風邪も、ひき始めが肝心です。ひとりで悩まず、気軽に早めに相談してみませんか。

- ・ このような悩みをお持ちの方
- ・ 夜眠れない
- ・ イライラする
- ・ 妊娠や育児を通して不安が強い
- ・ 人の名前などをしばしば思い出せない
- ・ 自分の部屋に閉じこもってしまう
- ・ 外出したり、人と会うのがおっくうになった
- ・ 身なりを気にしなくなった
- ・ 今まで好きだったことへの興味が関心がなくなった
- ・ 以前よりひどく怒りっぽくなった

不動産に関する無料相談所

(社)山梨県宅地建物取引業協会では、土地・建物など不動産に関する無料相談所を開設します。当日は、市内の宅地建物取引業協会の会員がご相談をお受けします。

日時
8月18日(水)午前10時～午後3時
10月20日(水)午前10時～午後3時
場所 市役所 南館 3階大会議室
予約不要

申込・問合せ先
健康づくり課 健康企画担当
055(261)1901

たなど

内容
精神科医師・精神保健福祉相談員・保健師による相談を行います。予約制です。

日時・場所
8月30日(月)
11月29日(月)
平成23年2月28日(月)
時間・場所はいずれも午後1時30分～4時
石和保健福祉センター

水洗便所等改造資金融資あっせん制度をご利用ください

市では、下水道の本管が設置され、公共下水道処理区域内となった皆さんの公共下水道へ接続するための改造工事について、資金融資あっせんを行っています。

この制度は、次の条件をすべて満たす方にご利用いただけます。(制度の改正により、今までと比べて条件が緩和されました)

対象工事

- ・ 処理区域となった公共下水道へ接続する宅内排水設備の改造工事
 - ・ 貸付金額 50万円以内(1万円単位)
 - ・ 貸付条件
 - ・ 法人でない個人の人
 - ・ 市税等を滞納していない人
 - ・ 連帯保証人1人を有する人
 - ・ 他
 - ・ 連帯保証人の条件
 - ・ 納付義務のある自治体の市(区)町村民税を滞納していない人
 - ・ 返済の能力を有する人
 - ・ 返済期間 36カ月以内
 - ・ 返済方法 貸付の翌月から口座自動振替により元金均等償還
 - ・ 利子補給
- 市が利子補給を行います。ただし、延滞利息は申請者負担となります。

ります。提出するもの
改造資金融資あっせん申請書(下水道課にあります)
納税証明書(申請者および連帯保証人)

詳細については、お問い合わせください。

浄化槽の世帯調査にご協力を

市では、4月から1年間をかけて、「浄化槽世帯調査」を実施します。

下水道供用開始区域内で、浄化槽を使用している方について、利用人数、浄化槽(合併・単独)を調査しています。

7月に御坂町、8月頃から八代町へと順次調査しています。

その際、公共下水道への早期接続のお願いをしておりますので、ご理解ご協力をお願いします。

調査員の服装など

常に2人で訪問します。
笛吹市のマークの帽子と、「市下水道課」の黄色い腕章を着用しています。

常に調査員証を携帯しています。

問合せ先 下水道課 管理担当
055(261)3347

日本政策金融公庫 農林水産事業相談窓口及び公庫資金のご案内

日本政策金融公庫甲府支店では、担い手農業者の皆様の経営支援のため、無料相談をお受けしています。お気軽にご相談ください。

ご相談の際はあらかじめ甲府支店までご連絡ください。

問合せ先
(社)山梨県宅地建物取引業協会
055(263)7638
(担当 岡)

【主要取扱資金】

資金名	資金用途	償還期間	金利 (平成22年4月21日現在)
農業経営基盤強化資金	農地、機械取得、苗代等	25年以内	0.85%～1.7% (金額、資金用途によって当初5年間、実質無利子が受けられます。)
セーフティネット資金	減収補填	10年以内	0.85%～1.05%

無料弁護士相談会をご利用ください

日常生活を送る中で様々な法律的なトラブルへの対応のため、弁護士による無料相談会を開催しています。お気軽に相談してください。

相談日
毎週水曜日(原則)
午後1時～3時30分(相談時間30分)
電話予約必要

問合せ先
山梨県民生活センター
055(223)1366

結婚相談所開設

結婚相談所を次の日程で開催します。

日時・場所
8月6日(金)
午後1時30分～4時30分
春日居コミュニティセンター

問合せ先 市民活動支援課
市民活動支援担当
055(262)4111

多重債務者のための無料相談会

クレジットや消費者金融(サラリーマン金融)など複数の金融業

キャッシュカードで口座振替手続きができるようになります

8月2日から、市税などの口座振替手続きがキャッシュカードでもできるようになります。

なお、今までどおりの口座振替依頼書による申込みも、引き続き行います。

対象となる市税
市県民税
固定資産税
軽自動車税
国民健康保険税

申込方法
次のいずれかの金融機関のキャッシュカード(普通口座・総合口座)を、市役所収税課及び国民健康保険課窓口までお持ちください。

対象金融機関
山梨中央銀行
甲府信用金庫
山梨信用金庫
ゆうちょ銀行は10月から申込可能です。

者からお金を借りてお悩みの方は、お気軽にご相談ください。

この相談会は、金融庁の多重債務問題改善プログラムに基づき、市において実施するものです。
日時 8月18日(水)
受付 午後1時30分～3時

問合せ先 市民生活担当
市民活動支援課
055(262)4111

山梨県消費生活相談員を紹介します

県では、「山梨県消費生活相談員」を委嘱し、地域の消費者トラブルを未然に防ぐための啓発活動を行なうとともに、消費生活に関する相談などを受け付けています。

受付時間・場所
午前8時30分～午後5時(土日、祝日を除く)
市役所本庁 収税課・国民健康保険課
クレジットカード・ローンカード・貯蓄預金カードでの登録はできません。

問合せ先
収税課 管理担当
055(262)4111

甲府地方気象台からのお知らせ

お天気フェア2010

内容 気象台見学・地震体験・クイズラリー等
日時 8月21日(土)
午前10時～午後4時

問合せ先 甲府地方気象台総務課
055(222)3634
http://www.jma-net.go.jp/kofu/

平成22年度 消費生活相談員
・雨宮 千代子(境川町小黒坂)
・小澤 春恵(八代町米倉)
・須田 貞子(御坂町金川原)
・正木 淳美(石和町小石和)
・相川 昭夫(一宮町金田)
・齊藤 文雄(春日居町小松)

お知らせ

笛吹川沿岸土地改良区総代選挙のお知らせ

平成22年8月10日任期満了に伴う笛吹川沿岸土地改良区総代選挙を次のとおり執行します。
告示日 7月29日(木)
期日 8月5日(木)

問合せ先 笛吹市選挙管理委員会
055(262)4111

地上アナログ放送終了のお知らせ

2011年(平成23年)7月24日までに今までのテレビ放送(地上

アナログ放送)は終了します。それ以降、アナログテレビをお使いの方は、そのままではテレビ放送(地上デジタル放送)を見ることができません。

地上デジタル放送に関する問合せ先
総務省テレビ受信者支援センター(デジサポ)
0570(07)0101
(地デジコールセンター)
055(213)2200
(デジサポ山梨)
平日:午前9時～午後9時
土曜・日曜・祝日:午前9時～午後6時



お詫びと訂正
7月号6ページ掲載の写真出しに誤りがありました。48の施策について「は、正しくは「48の事業」です。お詫びして訂正します。

入札結果のお知らせ

(金額は税抜き価格です)

Table with columns: 件名, 場所, 予定価格(円), 決定額(円), 決定業者, 入札日. Lists various construction and service contracts.

1...単価契約 2...総合評価落札方式

14%削減達成

市役所では、事務事業に伴い発生するCO₂の量を減らすため、平成20年度に「笛吹市地球温暖化対策実行計画」を策定し、職員一丸となり排出量削減に取り組んできました。

結果は左記のとおりです。市役所では、さらなるCO₂削減を目指して取り組みを行ってまいります。

平成19年度CO ₂ 排出量実績	1万844t-CO ₂
実行計画策定当初目標(平成21～25年度)	平成19年度CO ₂ 排出量実績値の約3%
平成19年度CO ₂ 削減達成	296t-CO ₂ を削減
平成21年度CO ₂ 排出量実績	9282t-CO ₂
平成19年度CO ₂ 排出量実績値の約14%	1561t-CO ₂ 削減を達成

t-CO₂…二酸化炭素排出量を表す単位

ごみの分別・出し方のポイント 粗大ごみ編

粗大ごみは、素材ごとに大きく5つのグループに分けることができます。
可燃性粗大ごみ 木製家具、プラスチック製品(プラマークのないもの)、綿以外でできた布・衣類(綿100%であれば資源物)、せん定枝など
金属粗大ごみ 電化製品・調理用具・金属製家具・汚れた缶など、金属製の粗大ごみ

御坂地区廃食用油(植物性)特別回収

今年度、市内各地区の資源物回収会場で廃食用油・賞味期限切れの油を回収します。集められた廃食用油は、バイオディーゼルの燃料となり、ごみ収集車などの燃料として利用されます。8月は御坂地区で実施しますので、お手持ちの廃食用油があれば、ペットボトルなどの透明な容器に入れてお持ちください。
日時・場所
8月1日(日)二之宮…美和神社駐車場
成田…成田公民館

段ボール箱で生ごみを堆肥化しよう

市では、「やってみるじゃん53減量」をスローガンに生活系の可燃ごみの減量に取り組んでいます。生ごみを家庭で堆肥化することで、可燃ごみの減量と資源の循環利用を推進します。
家庭から出る生ごみを手軽に段ボール箱で堆肥化する方(モニター)を募集します。
モニターには、生ごみを堆肥化する導入セット(段ボール箱、土壌改良材など)を無償で提供し、作り方を指導します。
モニター期間 平成22年9月1日(水)から平成23年2月28日(日)までの内、1カ月間
募集世帯 200世帯
申込期限 平成22年8月16日(月)まで

8月8日(日)下井之上…下井之上集落センター
8月15日(日)下野原…御坂体育館駐車場
8月22日(日)黒駒地区…下黒駒スポーツ広場・坂野出荷場
午前7時～8時 回収する油の種類 植物油(菜種、大豆、コーン、べに花、ごま、ひまわりなど) 鉱物油、牛・豚脂、パームなどの油は回収しません。 天かすなどは取り除いてください。 容器はお持ち帰りいただきます。

釈迦堂遺跡博物館だより

つやがぶんの「こ」の道展覧

夏休みは縄文の謎に迫りましょう。
期間 8月30日(月)まで

どぶう作り

日時 8月1日(日)・2日(月) どちらも午前10時から
野焼き 8月8日(日) 午前9時から
成形と野焼きの両日参加できる方に限ります。
定員 各20名(要申込)
材料費 無料

オリジナルうちわ作り

日時 8月7日(土) 午後2時から
定員 30名(要申込)
材料費 200円

黒ひびでやじり作り

日時 8月9日(月)・21日(土) どちらも午前10時から
定員 各10名(要申込)
材料費 400円

おおむかしの人の絵 募集

黒曜石は手などを切りやすいので、長袖長ズボン、靴でお越しください。
おおむかしの人はどんな顔? どんな暮らしぶり? 狩りや土器作りの様子を想像して、自由に描いてください。作品は10月に釈迦堂遺跡博物館に飾ります。
画用紙にクレパスか絵の具で描き(大きさ自由)、釈迦堂遺跡博物館に提出してください。
8月31日締切。作品の裏に住所・氏名・電話番号・学校・学年を記入してください。
作品集の冊子を発行し、応募者全員に贈呈します。

開館時間

午前9時～午後5時
(入館は午後4時30分まで)
休館日
火曜日・祝日の翌日
(土・日除く)
入館料
一般・大学生 200円
小中高生 100円
申込・問合せ先
0553(47)3333

青少年育成コーディネーター通信

= 自然体験教室「釈迦ヶ岳親子ハイキング」=

生涯学習課では、6月6日(日)に親子の交流を深めてもらうことを目的に、笛吹市自然体験教室「釈迦ヶ岳親子ハイキング」として、市内各地から親子36人の参加のもと実施しました。



目指した釈迦ヶ岳は標高1,641m。途中で見つけた珍しい花や植物の名前を書いた札をたて、写真を撮り、アップダウンのコースを歩きました。頂上直前で急な岩場に挑戦しましたが、子どもより親のほうが大変そうでした。ずずらん畑駐車場から約2時間かかった頂上で、360度見渡しながら食べたお弁当は格別でした。食後には折り紙教室などを楽しみ、ケガもなく無事に下山しました。

参加者のアンケートには、「休日に子どもとふれあう機会が少ないので、一緒に行動でき、貴重な時間が持ててよかった。」「上り坂や下り坂、岩場などもあって、やったことのないことのできたので勉強になった。」「子どももハラハラドキドキして楽しそうだった。」「この企画を通して、精神力がつき子どもたちも何事にも挑戦するようになった。」などとありました。

市内には、山梨百名山に登録されている山が、釈迦ヶ岳をはじめ、9座あります。笛吹市トレッキングガイドにコースガイドも載っていますので、夏休みを利用して親子でチャレンジしてみたいかがでしょうか。きっと大きな感動が得られるはずです。

問合せ先 生涯学習課 青少年育成コーディネーター 055(261)3339

申込・問合せ先 ごみ減量課 055261 2044 または各支所



目指して まちづくりのまちづくり

峡東都市計画事業石和駅前土地
区画整理事業公共施設竣工式
事業着手から18年で一区切
りを迎え、6月24日に都市計
画道路3路線（石和駅前線・石
和駅前松本線・八田線）など
の公共施設が竣工しました。
この事業は、石
和温泉駅南口の約
13ヘクタールを
対象とし、公共施
設を計画的に整備
することで健全で
良好な市街地の形
成を目指すもので
す。

式の中で荻野市
長は「須田和美石
和駅前土地区画整
理推進協議会会長
をはじめ、関係者
各位の理解と協力
の賜物です。観光
客にもすばらしい
市と思われよう
に努力していきま
い」とあいさつし
ました。
今後は平成24



左から上野議長、荻野市長、須田石和駅前土地区画整理推進協議会会長
によるテープカット

年度の事業完了に向けて、換地
処分、土地等の登記及び清算金
事務などを予定しています。

他に区画道路11路線（うち
コミュニティ道路3路線）、
歩行者専用道路5路線、公園
2箇所（石和温泉駅前公園、
近津ふれあい公園）、広場2
箇所、石和温泉駅前広場が竣
工しました。

まちづくりのまちづくり

春日居クラブが地域の活性化
で国土交通大臣表彰
6月22日、春日居クラブが、
「平成22年度まちづくり月間ま
ちづくり功労者国土交通大臣賞」
受賞を荻野市長へ報告に訪れま
した。一昨年の「住みよい県土
建設週間におけるまちづくり功
労賞」に続き、二度目の受賞と
なりました。

同クラブでは、春日居地区を
訪れた人々と、桃の収穫・瓶
詰め加工などの農業体験やハイ
キングなどのイベント等を通じ
て、地元住民や自然・歴史に触
れてもらうための活動に取り組
んできました。
今回の受賞は、これらの活動
が、まちづくりと地域の活性化
に大きく貢献していることが評
価されたものです。



左から荻野市長、野沢由江さん、
山本秀子さん、日野原一富さん

菜種を採るの

菜の花プロジェクト

6月15日に御坂東小学校グ
ランド西側ほ場にて菜種の刈り
取り作業が行われました。
これは、中山間地域の活性化
と耕作放棄地の解消、地域コミ
ュニティの醸成などを目的に、
地元若宮区と体験参加者が一
体となって活動するものです。
活動はこの他に、耕作放棄地
を菜の花が栽培可能な農地に再
生させたり、菜の花の栽培を行
い、刈り取り後に採取した菜種
から搾油体験などを行っていま
す。



サヤから弾けそうに実をつけました

この日は御坂東小児童3年生
から6年生までの61名と地元
農家・住民、関係者らが参加し
ました。
児童らは背丈が隠れるほど高
く茂った菜種畑に入り込み、楽
しそつに刈り取っていました。

父の日にお花を贈るの

JAふえふき御坂花き部が
バラの花のPR

6月18日、市役所において
JAふえふき御坂花き部より荻
野市長にバラの花束が手渡され
ました。
これは、「6月第3日曜日は
父の日」にちなんで、一生懸命
働いているお父さんへ感謝の気
持ちをこめてバラの花を贈ると
ともに、バラの花のPRと消費
拡大を目的に催されました。

この日、市内のお父さん代表
として、市長とともにバラの花
束を受取った矢崎JAふえふき
常勤監事は、この機会を通じて
少しでも厳しいバラ市場の景気
を打開したいと話していました。



色とりどりの約50本のバラの
花束が手渡されました

ホウホウのサマナーキ を楽しむの

農村交流推進事業
(保育所モデル事業)



植えた苗は管理や観察を行い
10月に収穫を行う予定です

6月7日、芦川町上芦川地区
のモデルほ場において、八代御
所保育所の園児21名が、サツ
マイモの苗200本を植付けま
した。

この事業は、市内の園児に芦
川地区の自然環境の中で、土に
親しみ作物を育て、心の豊かさ
を実感することとあわせ、芦川
地区の農山村の素晴らしさを感じ
てもらうために実施したもので
す。
当日は、天候にも恵まれ、初
夏の爽やかな風を感じることが
できました。

移動する桃・梨の 広告

「富士山トラック」笛吹市出発式



荻野市長、關本JAふえふき代表理事組合長、
森沢笛吹輸送組合会長他関係者が並ぶ

6月28日にスコレーセンタ
ー駐車場にて「富士山トラック」
の出発式が行われました。
これは日本一の富士山がある
フルーツ王国山梨、また日本一
の桃ぶどうの生産地である笛吹
市のイメージアップを図るため、
山梨県トラック協会の協力によ
りトラックの後部パネルに広告
を載せて、全国へのPR活動に
努めることを目的としています。

夏休み特別企画

市内の小学生なら誰でも参加できます！
申込みは、各館カウンターまたは電話で受付けます。
先着順ですでお早めに!! いずれも参加費無料。

一宮図書館

サラダパーティー

新鮮な野菜をその場でつみ取る楽しさを感じ、みんなで食べながら野菜の育て方を学んでみませんか？ 本の読み聞かせもあります！

日時 8月7日(土) 午後2時～
場所 一宮図書館入口
参加費 無料

夏休みチャレンジ特別版

日時 8月10日(火) 読書感想文を書こう！
8月11日(水) スペシャルデコスイーツを作ろう！
8月12日(木) オリジナルウッドプレートを作ろう！
各講座 午後2時～3時30分
定員 各10名

春日居ふるさと図書館 工作教室

日時 8月5日(木) 牛乳パックびっくり箱
8月6日(金) かんたんビーズアクセサリー
午前10時30分から
場所 あぐり情報ステーション 2階 会議室
定員 各10名

八代図書館

夏休みお得講座

日時 8月3日(火) ラッピング教室
8月4日(水) ポストカード作り
午前9時30分～11時
定員 各10名

読書感想文の書き方

日時【高学年】 8月5日(木)
日時【低学年】 8月6日(金)
午前9時30分～11時

御坂図書館

君も科学博士になれるかな？
～スライムを作ろう～

日時 8月3日(火) 午前10時～正午
場所 学びの杜みさか 実習室
定員 15名

夏まつり

8月19日は図書館へ集合！
ヨーヨーつりやゲームで
楽しもう！

日時 8月19日(木)
午前10時～午後3時
場所 市内全図書館
参加費 無料

タンタンゆかいなおはけ
おはなし会
(タンタンスペシャルバージョン)

日時 8月19日(木)
午前11時～11時30分
場所 石和図書館2F
視聴覚ホール
参加費 無料

図書館ビンゴ
(子ども向け) 開催中

ビンゴで図書館めぐりをしよう!!

期間 8月22日(日)まで
(図書館休館日を除く)
場所 市内各図書館

詳しくは市内図書館でお尋ねください。

8月の平日は、全館午前9時30分に開館します。(八代・境川は午前9時)
ただし、土・日は通常どおり開館します。

石和図書館

055(262)5959
平日/午前9時30分～午後9時
土・日・祝日/午前9時～午後5時
耳をすませばえほん隊「夏休み
アニメ映画会」
8月7日(土)・14日(土)・21日(土)・
28日(土)
午前の部 11時～11時30分
午後の部 2時～2時30分
毎週土曜日2回開催
8月は通常の家族を始めよつづ
ツクスタート・タンタンはお休
みです。
御坂図書館
055(263)0363
月・火・木・金/午前9時30分～午後6時
土・日・祝日/午前9時～午後5時

一宮図書館

0553(47)5220
平日/午前9時30分～午後7時
平日/水・土・日/午前9時30分～午後5時
おはなしのゆりかご
8月4日(水)
午前11時から
真夏のおはなし会
8月5日(木)
午後2時から
リサとガスパールのおはなし会
8月1日(日)・8日(日)・15日(日)・
22日(日)・29日(日)
いずれも午後2時から
ベビーブック・サロン
8月18日(水)
午前11時から
ブレママは8月は実施しません。

八代図書館

055(265)2113
平日・土・日/午前9時～午後5時
パムケロおはなし会
8月14日(土)
午後1時30分から
あかちゃんとおママのおはなし会
8月25日(水)
午前11時から
(毎週水曜日開催ですが、8月は
1回のみ)

境川図書室

055(266)2014
平日/午前9時～午後5時
おはあちゃんおはなし会
8月19日(木)午後2時から
(毎週土曜日、随時おはなし会を
予定しています)

春日居ふるさと図書館

0553(26)2283
平日/午前9時30分～午後7時
土・日・祝日/午前9時30分～午後5時
おはなしのへや もも
(乳幼児向け)
8月10日(火)・24日(火)
午前10時30分～11時
おりがみをたのしもう！
8月14日(土)午前10時30分から
(小学生向け)
ぱぱとくらんぼのおはなし会
8月21日(土)
午前10時30分～11時
おはなしのへや さくらんぼ
8月28日(土)
午前10時30分～11時

8月図書館休館日

石和図書館
2月(月)・9日(月)・16日(月)・
23日(月)・30日(月)
御坂図書館
4日(水)・11日(水)・18日(水)・
25日(水)・31日(火)
一宮図書館
2月(月)・9日(月)・16日(月)・
23日(月)・30日(月)・31日(火)
17日(火)は16日の大文字焼きが
順延となった場合に休館。
八代図書館
2月(月)・9日(月)・16日(月)・
23日(月)・30日(月)・31日(火)
境川図書室
1日(日)・8日(日)・15日(日)・
22日(日)・29日(日)
春日居ふるさと図書館
2月(月)・9日(月)・16日(月)・
23日(月)・30日(月)・31日(火)

問合せ先
石和図書館担当 雨宮(055)262)5959

ご要望があれば随時出前おはなし会を行いますので、お問い合わせください。
* 個人的に朗読サービスをお受けになりたい方はご相談ください。
印: キャンパスネットやまなし登録講座

「Fukki (フッキー)」が、6月11日に笛吹市教育委員会の公式キャラクターになりました。

これまで教育委員会は、学校教育ビジョンを具体的に実践する一環として、小学校就学前の保育園や幼稚園から高校まで、地域みんなで一貫して取り組める教育のスローガンとして「あいさつ・聞き方・言葉遣い」を掲げてきました。

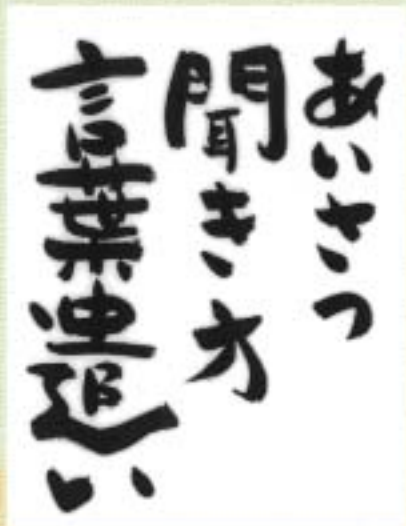

笛吹市教育委員会スローガン

より多くの市民に関心をもってもらうため、「笛吹子ども議会」で提案されていた、市の特徴をイメージした親しみのあるキャラクターを考えました。それが、フッキーです。

フッキーは、「オオルリ」がモデルです。オオルリは、市のシンボルカラーである青色の体をしていて、見た目も鳴き声もきれいな鳥です。

フッキーの体はオオルリとぶどうの青色、おなかは桃のピンク色、くちばしと足は柿の黄色で表現されていて、市特産の果物がイメージされています。

笛吹市教育委員会では、『子どもたちのみかた・フッキー』を通して就学前の子どもたちにも「あいさつの大切さ」、「相手の話をきちっと聞く態度」、「正しい言葉遣い」を身につけてもらい、心も体も元気な笛吹っ子を育てていきたいと考えています。

子どもたちや地域のみなさんに愛されるキャラクターになるよう、フッキーへの応援をよろしく願います！



笛吹市教育委員会イメージキャラクター「Fukki(フッキー)」

こんにちは。
「Fukki(フッキー)」です！

■ 問合せ先 学校教育課 学務担当 ☎ 055(261)3337

笛吹市役所 本庁 ☎ 055(262)4111

御坂支所 ☎055(262)2271 一宮支所 ☎0553(47)1111

八代支所 ☎055(265)2111 境川支所 ☎055(266)2111

春日居支所 ☎0553(26)3111 芦川支所 ☎055(298)2111

DATA FUEFUKI ●人口 72,189人(+46) ●世帯 26,970世帯(+40)
●男 34,917人(+42) ●女 37,272人(+4)
H22.7.1現在 ()は前月比

8月は経済産業省主唱の

電気使用
安全月間です！

分電盤は安全の見張り番！

財団法人 関東電気保安協会
http://www.kdh.or.jp



●発行/2010.8.1 山梨県笛吹市役所 ●編集/経営企画課・広聴広報担当
●所在地/〒406-8510 笛吹市石和町市部777番地 TEL 055-262-4111
●URL/http://www.city.fuefuki.yamanashi.jp/

PRINTED WITH SOYINK R100

この印刷物は、古紙配合率100%再生紙と大豆油インクを使用しております。

ふえふき カレンダー

2010

8月

+ 休日・夜間医療機関

- 笛吹市消防本部 ☎055(261)0119
- 救急医療情報センター ☎055(224)4199
- 山梨口腔保健センター ☎055(252)9955
- 小児初期救急医療センター ☎055(226)3399

日	月	火	水	木	金	土
1 友引 ● 笛吹川石和鵜飼 (19日までの水・木・土・日) ・PM8:00~8:50 ・市役所前笛吹川 ※川の水量により中止あり ● 石和温泉連夜花火 (~20日) ・PM8:50~9:00 ・市役所前笛吹川河川敷 ※雨天時は中止あり ● 本庁日曜窓口開設 (住民基本台帳カード交付日)	2 先負	3 仏滅 ● 総合相談(行政・法律・福祉) (要予約) ・PM1:30~3:30 ・春日居福祉会館	4 大安	5 赤口	6 先勝 ● 結婚相談所 ・PM1:30~4:00受付 ・春日居コミュニティーセンター	7 友引 ● 笛吹市子どもクラブ親善球技大会 ・AM8:00~ ・いちのみや桃の里スポーツ公園 ● みさか納涼まつり ・PM7:00~9:00 ・御坂西小学校校庭
8 先負 ● 本庁日曜窓口開設 (国民健康保険関係業務一部開設)	9 仏滅	10 先勝 ● わが町の八月十五日展 (~9月26日) ・AM9:00~PM5:00 ・春日居郷土資料館	11 友引 ● 体育施設調整会議 ・スコラーセンター ・御坂農村環境改善センター ・いちのみや桃の里スポーツ公園体育館 ・若彦路ふれあいスポーツ館 ・境川総合会館 ・春日居あぐり情報ステーション ● 総合相談(行政・法律・福祉) (要予約) ・PM1:30~3:30 ・八代福祉センター	12 先負	13 仏滅	14 大安 ● 芦川納涼の夕べ ・PM7:30~ ・芦川農産物直売所交流広場
15 赤口 ● 本庁日曜窓口開設 (住民基本台帳カード交付日) ● 結婚相談所 ・AM10:00~12:00受付 ・PM1:30~4:00受付 ・春日居福祉保健センター ● 坊々ふるさと祭り ・PM5:00~9:00 ・境川スポーツ広場 ● 若彦路ふるさと納涼祭り ・PM6:00~9:00 ・八代中央スポーツ広場 ● 春日居納涼盆おどり大会 ・PM7:00~9:20 ・春日居小学校校庭 ● ヴァンフォーレ甲府「笛吹市サンクスデー」 ・PM6:00~ ・小瀬スポーツ公園陸上競技場	16 先勝 ● 甲斐いちのみや大文字焼き ・PM5:30~ ・いちのみや桃の里ふれあい文化館前駐車場	17 友引	18 先負 ● 多重債務者のための無料相談会 ・PM1:30~3:00受付 ・スコラーパリオ ● ねんきん定期便相談会 ・AM9:00~12:00 ・PM1:00~4:00 ・境川支所 ● 障がい児サマースクール (~21日・23日~25日) ・AM9:00~PM4:00 ・御坂農村環境改善センター	19 仏滅 ● 総合相談(行政・法律・福祉) (要予約) ・PM1:30~3:30 ・御坂福祉センター ● 灯ろう流し ・PM7:00~ ・市役所前笛吹川	20 大安 ● 二十日祭歩行者天国 ・PM7:00~10:00 (交通規制) ・石和町市部通り	21 赤口 ● ケヤキの森コンサート&工作教室 (要予約) ・AM9:30~12:00 ・稲山ケヤキの森 ● 石和温泉花火大会 ・PM7:30~ ・市役所前笛吹川河川敷

22 先勝 ● 本庁日曜窓口開設	23 友引	24 先負	25 仏滅 ● 総合相談(行政・法律・福祉) (要予約) ・PM1:30~3:30 ・スコラーパリオ	26 大安	27 赤口	28 先勝
29 友引 ● 本庁日曜窓口開設 (国民健康保険関係業務一部開設)	30 先負	31 仏滅	<div style="border: 1px solid black; padding: 10px;"> <p>無料で住民基本台帳カードが作れます</p> <p>平成23年3月31日まで</p> <ul style="list-style-type: none"> ○ 証明書自動交付機で、住民票の写し・印鑑登録証明書を100円で取得できます。 ○ 今月第1・3日曜日の本庁日曜窓口では、住基カードの交付を行います。 <p>■ 問合せ先 戸籍住民課または各支所</p> </div>			

納期のお知らせ

2日

- ◇ 国民健康保険税第1期納期限・口座振替日
- ◇ 保育料7月分 口座振替日
- ◇ 固定資産税第1期納期限・口座振替日
- ◇ 固定資産税後期前納納期限

25日

- ◇ 平成22年度 下水道受益者負担金第2期口座振替日 (芦川町除く)
- ◇ 温泉使用料口座振替日 ● 春日居町
- ◇ 上下水道使用料口座振替日
 - 石和町 川中島(荒屋除く)・四日市場(日の出除く)・広瀬・唐柏・小石和・向田・今井・河内・東高橋・井戸・東油川・恵比寿・砂原・横田
 - 一宮町 一ノ宮・国分・市之蔵・新巻・塩田・神沢・金沢・狐新居・東新居・土塚・石・地藏堂・千米寺
 - 境川町 全域 ● 八代町 南・岡・永井・奈良原
- ◇ 上水道・農業集落排水使用料口座振替日 ● 芦川町

31日

- ◇ 保育料8月分 口座振替日
- ◇ 国民健康保険税第2期納期限・口座振替日
- ◇ 市県民税第2期納期限・口座振替日
- ◇ 平成22年度 下水道受益者負担金第2期納期限日 (芦川町除く)

日曜窓口取扱業務

- 交付** 住民票写し、戸籍謄本・抄本写し、原付・小型特殊ナンバー
- 証明書** 印鑑証明・所得・所得課税・非課税・納税
- 許可** 埋葬・火葬・斎場使用
- 届出** 出生・婚姻・離婚・死亡など戸籍関係
- 納税** 市税・国民健康保険税

笛吹市役所 本庁 ☎055(262)4111 ● 御坂支所 ☎055(262)2271 ● 一宮支所 ☎0553(47)1111 ● 八代支所 ☎055(265)2111
● 境川支所 ☎055(266)2111 ● 春日居支所 ☎0553(26)3111 ● 芦川支所 ☎055(298)2111

乳幼児健診など

種類	対象	日	時	場所
4か月児健診	平成22年4月1日～13日生	3日(火)	PM1:00～1:30受付	石和保健福祉センター
	平成22年4月14日～30日生	17日(火)		
10か月児健診	平成21年10月1日～17日生	11日(水)	PM1:00～1:30受付	
	平成21年10月18日～31日生	25日(水)		
1歳6か月児健診	平成20年12月24日～平成21年1月10日生	2日(月)	PM1:00～1:30受付	
	平成21年1月11日～1月28日生	27日(金)		
2歳児歯科健診	平成20年7月3日～7月22日生	6日(金)	PM1:00～1:30受付	
	平成20年7月23日～8月8日生	18日(水)		
3歳児健診	平成19年4月7日～4月23日生	10日(火)	PM1:00～1:30受付	
	平成19年4月24日～5月7日生	24日(火)		
5歳児健診	平成17年8月14日～28日生	12日(木)	PM1:00～1:30受付	
	平成17年8月29日～9月5日生	19日(木)		

母親学級・育児学級など

種類	対象	日	時	場所	
母親学級	お産の経過と体の準備	平成22年10・11月出産予定の初産婦	26日(木)	AM9:20～9:30受付	石和保健福祉センター
	歯科健康診査	平成22年12・平成23年1月出産予定の初産婦	26日(木)	PM1:20～1:30受付	
育児学級	乳幼児におこりやすい病気とその対処法	平成22年3月生の第1子の保護者	19日(木)	AM9:30～9:45受付	
	離乳食教室	平成22年2月生の第1子の保護者	24日(火)	AM9:30～9:45受付	
母子健康手帳交付(妊娠届出)		2日(月)・9日(月)・16日(月)・23日(月)・30日(月) AM9:00～11:00受付 ※交付日に都合の悪い方は、健康づくり課へご連絡ください。			

診療所開設日 ▼ 問合せ先 芦川支所 ☎055(298)2111

種類	日	時	場所
診療所開設日	5日(木)・19日(木)・26日(木)	PM1:30～4:00受付	芦川国民健康保険診療所

◆◆◆ 日本脳炎予防接種についてのお知らせ ◆◆◆

平成17年から見合わせていた日本脳炎の予防接種が一部再開されました。
平成22年度については、『第1期の標準的な接種期間に該当する者(3歳に対する初回接種)』
に対して実施します。なお、今年度対象外の方は、国の方針が決まり次第連絡します。

内容	地域	石和	御坂	一宮	八代	境川	春日居	芦川
可燃ごみ	※	※1をご覧ください	火・金 全地域	月・木 全地域	月・金 全地域	月・木 全地域	月・木 全地域	月・木 全地域
ミックスペーパー その他プラスチック	水 土	ミックスペーパー その他プラスチック 全地域	日 全地域	水 全地域	土 全地域	土 全地域	土 全地域	1 (日) 全地域
資源物	1 (日)	川中島・荒屋・八田・ 四日市場・広瀬・砂原	1 (日) 二之宮・県営団地・ 成田・下成田・ 国衛	7 (土) 坪井・田中・ 竹原田・東原	15 (日) 全地域	19 (木) 全地域	14 (土) 熊野堂・下岩下・ 別田・桑戸・加茂・ 寺本・枝郷	1 (日) 全地域
	8 (日)	仲町・窪中島・県営住宅・ 山崎・駅前・東高橋・ 河内・恵比寿	8 (日) 夏目原・井之上・ 下井之上・八千蔵・ 栗合・蕎麦塚	1 (日) 金田・小城・ 北都塚・末木・ 下矢作・本都塚・ 国分				
	15 (日)	日の出・下平井・上平井・ 松本・山岸・唐柏・向田・ 東油川	15 (日) 金川原・尾山・ 下野原・花鳥地区	14 (土) 中尾・一ノ宮・ 南野呂・北野呂・ 上矢作・市之蔵・ 塩田・新巻			21 (土) 小松・国府・徳条・ 鎮目	
	22 (日)	中川・小石和・井戸						
	28 (土)	県職員住宅	22 (日) 黒駒地区	8 (日) 東新居・狐新居・ 金沢・土塚・神沢・ 石・地藏堂・千米寺				
	29 (日)	東町・長塚・西町・今井						
粗大ごみ 有害ごみ	1 (日)	川中島・荒屋・上平井・ 東高橋・河内			25 (水) 南・増田・永井・ 米倉			
	2 (月)	県営住宅						
	4 (水)	日の出						
	5 (木)	四日市場						
	8 (日)	山岸・唐柏・砂原・恵比寿						
	15 (日)	八田・仲町・東油川			26 (木) 北・高家・岡・ 竹居・奈良原			
	18 (水)	東町・長塚・西町						
	19 (木)	向田・小石和						
	21 (土)	中川						
	22 (日)	窪中島・県職員住宅・下平井・ 山崎・松本・駅前・井戸						
	27 (金)	広瀬						
29 (日)	今井							

※1 可燃ごみ収集日(石和)

月・木	川中島・荒屋・八田・東町・長塚・仲町・西町・日の出・下平井・上平井・県営住宅・中川・山崎・松本・駅前・山岸・向田
火・金	窪中島・県職員住宅・四日市場・広瀬・唐柏・東高橋・今井・河内・小石和・砂原・井戸・東油川・恵比寿

MEMO